

スパイラルブラシ

Internal brushes

磨料糸、钢丝圆刷

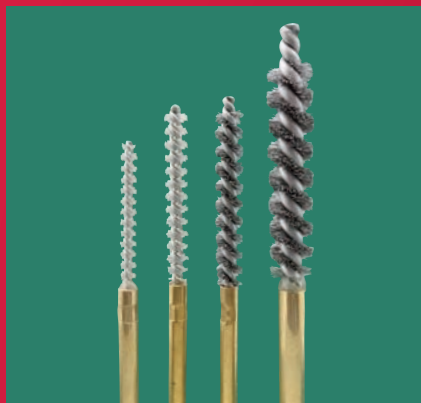

円筒内面・ネジ穴内面等のバリ取り・研磨・仕上げに最適です。
研磨材入りナイロンはソフトなあたりでワークに傷を付けにくく、ステンレス線は頑固な研磨に適しています。



B
ブラシ



最高使用回転数
allowable speed
最高使用转速



軸径
Shank dia
柄直径



ケース入数
pcs / pac
1盒数



粒度
grain size
粒度

他の毛材でも製作できます。

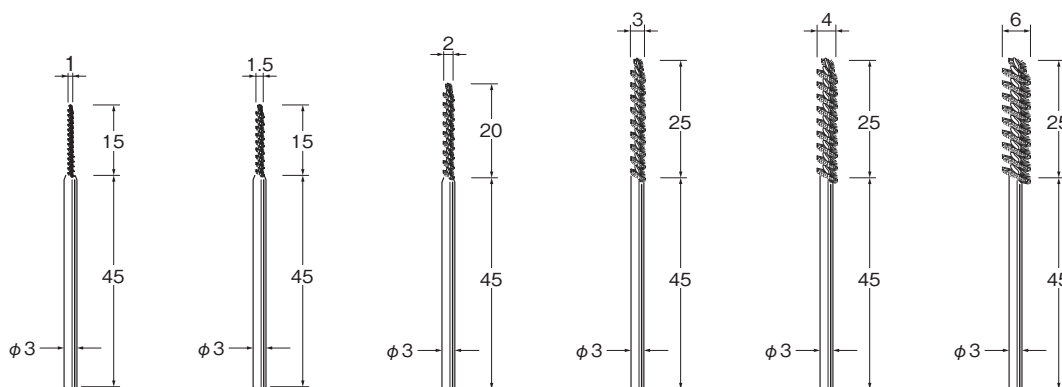

研磨材入りナイロン

B8300
線径 φ0.3

B8310
線径 φ0.3

B8320
線径 φ0.3

B8330
線径 φ0.3

B8340
線径 φ0.3

B8360
線径 φ0.3

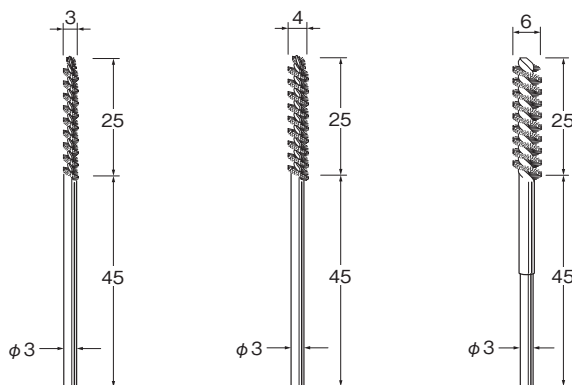
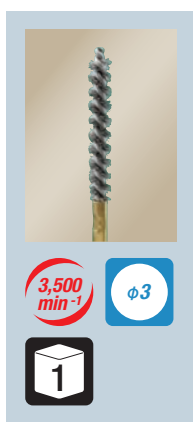

ステンレス線

B8430★
線径 φ0.08

B8440
線径 φ0.08

B8460
線径 φ0.08

★印の商品は在庫無くなり次第、終了とさせていただきます。

■安全のため突出し長さに注意し、最高使用回転数以下でご使用ください。 ■安全のため、保護メガネをご使用ください。
■寸法・仕様等を予告なく変更する事があります。