

# 機械研削用レジンボンド軸付ダイヤモンド砥石 (インターナル研削用)

Resin-bonded diamond grinding points for machining  
金刚石树脂内孔研磨磨头

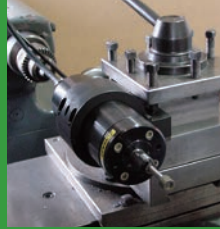

超硬合金・セラミック・ガラス・陶磁器・フェライト  
などの内研・治具研削に適しています。



- 最高級ダイヤモンド砥粒をフェノール樹脂で固着した砥石でフェノール樹脂特有のなめらかさにより仕上面が良好です。
- 研削性に優れ高精度です。
- 内面研削用に製作されていますので治具研削盤やh4スピンドル等でご使用下さい。

D

ダイヤモンド砥石

最高使用回転数 allowable speed 最高使用转速  
 軸径 Shank dia 柄直径  
 ケース入数 pcs / pac 1 盒数  
 粒度 grain size 粒度

$\phi 3$   
 1  
 #170

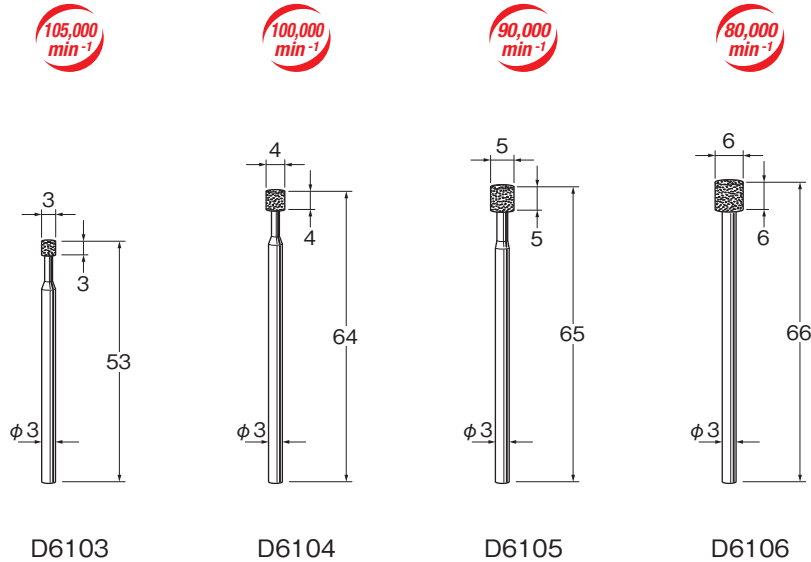

$\phi 6$   
 1  
 #170

