

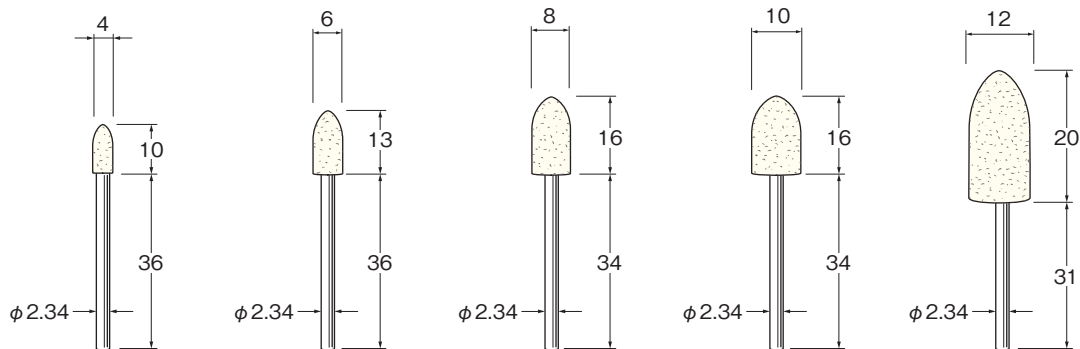

18,000  
min<sup>-1</sup>

φ2.34

5



|     |       |       |       |       |       |
|-----|-------|-------|-------|-------|-------|
| ソフト | F1504 | F1506 | F1508 | F1510 | F1512 |
| ハード | F1604 | F1606 |       | F1610 | F1612 |

F

バフ

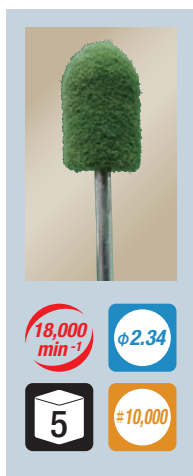

18,000  
min<sup>-1</sup>

φ2.34

5

#10,000

研磨材入り (酸化クロム)

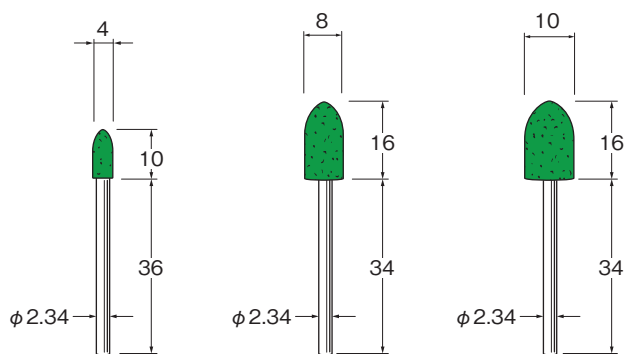

F1704★

F1708★

F1710★

砥粒の材質 硬度  
酸化クロム ソフト

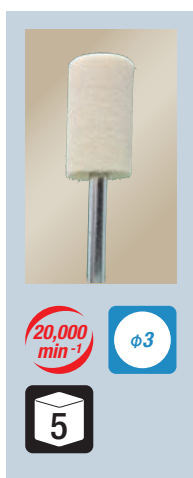

20,000  
min<sup>-1</sup>

φ3

5

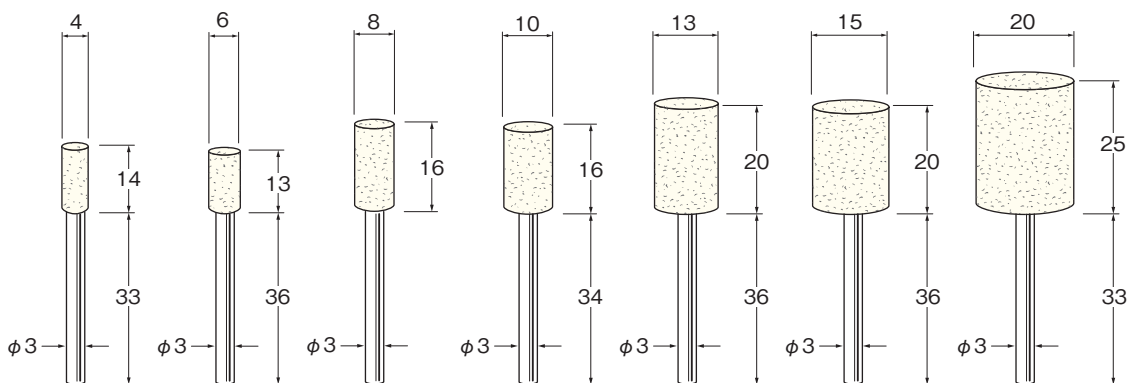

|     |       |       |            |       |       |       |       |
|-----|-------|-------|------------|-------|-------|-------|-------|
| ソフト |       | F3106 | F3108 軸長34 | F3110 | F3113 | F3115 | F3120 |
| ハード | F3204 | F3206 | F3208 軸長30 | F3210 | F3213 | F3215 | F3220 |

★印の商品は在庫無くなり次第、終了とさせていただきます。