

研磨材入り

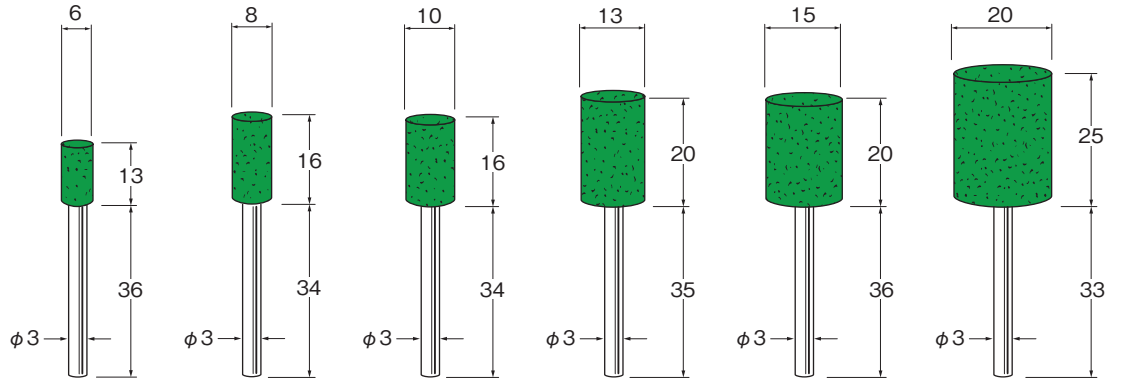

砥粒の材質	酸化クロム	F3306★	F3308★	F3310★	F3313★	F3315★	F3320★
	アルミナ	F3406★	F3408★	F3410★			

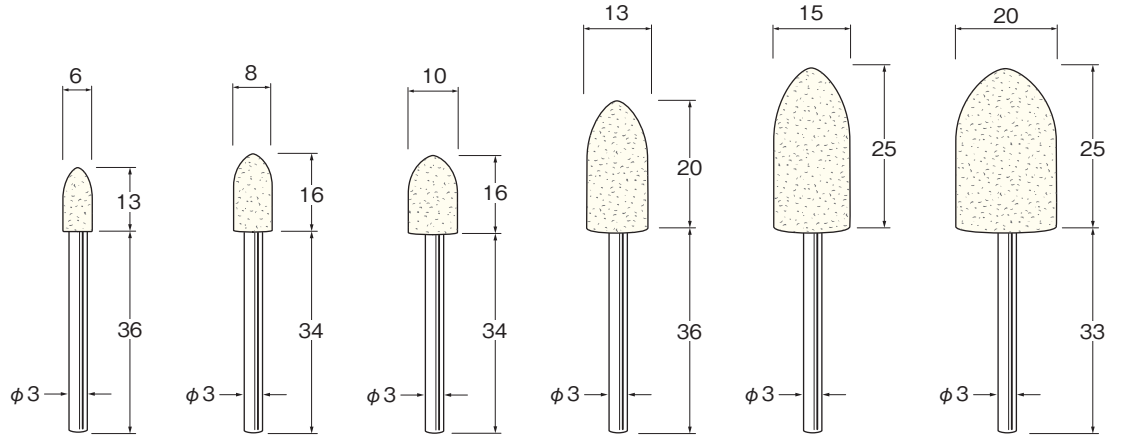

ソフト	F3506	F3508	F3510	F3513	F3515 軸長33	F3520
ハード	F3606	F3608	F3610	F3613	F3615 軸長32	F3620

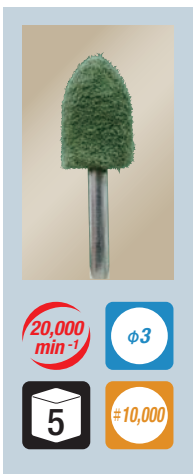

研磨材入り

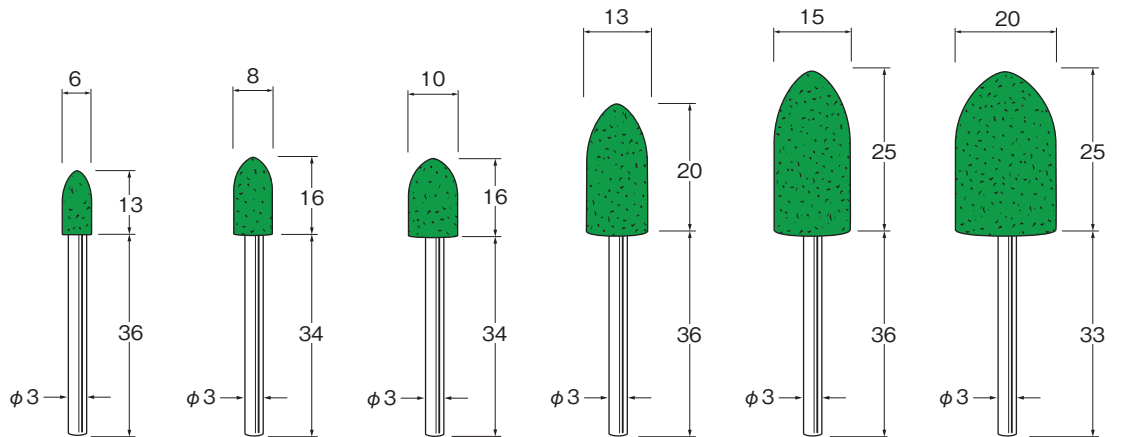

砥粒の材質	酸化クロム	F3706★	F3708★	F3710★	F3713★	F3715★	F3720★
	アルミナ	F3806★	F3808★	F3810★			

★印の商品は在庫無くなり次第、終了とさせていただきます。

■安全のため突出し長さに注意し、最高使用回転数以下でご使用ください。 ■安全のため、保護メガネをご使用ください。
■寸法・仕様等を予告なく変更する事があります。