

特殊バフ

Special buffers

特殊抛光磨头



研磨材を使用しての金型・金属・貴金属などの研磨・ツヤ出し及び金属・非金属などのキズ取りなどに適しています。

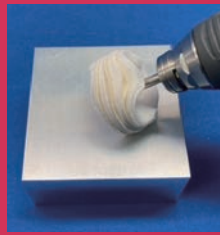

- 選び抜かれた上質の材料を揃えました。
- 色々な形状を在庫しましたので用途に合わせてお選び下さい。
- 研磨・艶出しには研磨材の使用をお勧めします。



最高使用回転数
allowable speed
最高使用转速



軸径
Shank dia
柄直径



ケース入数
pcs / pac
1盒数



粒度
grain size
粒度

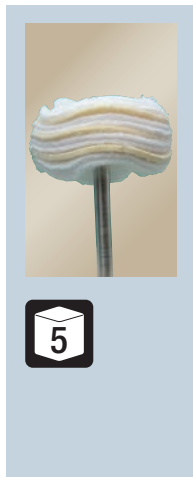

フランネルバフ重ね合わせ

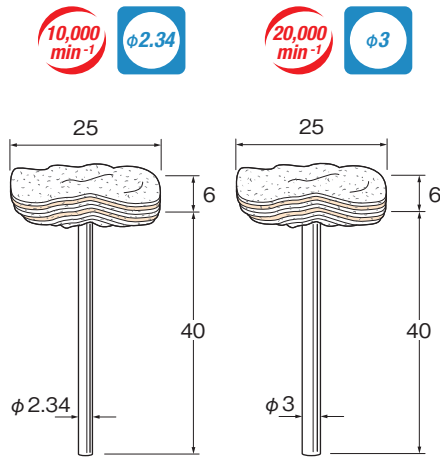

F8111

F8121

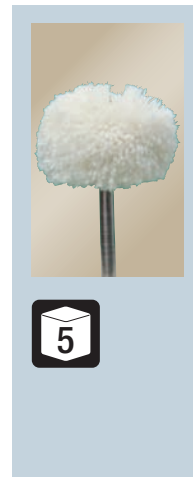

コットンモップバフ

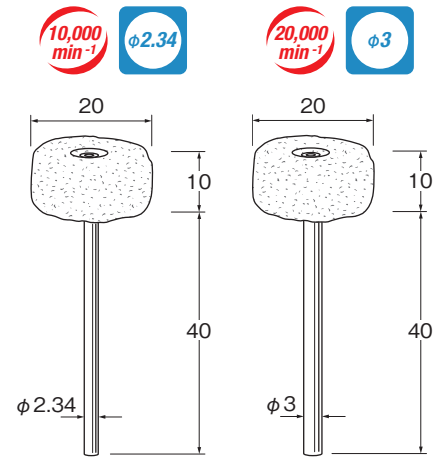

F8211

F8221

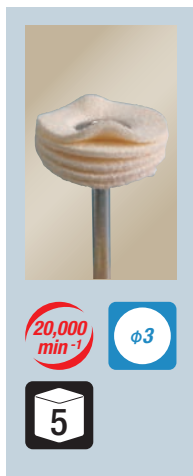

人工セーム皮の
重ね合わせ
ソフト

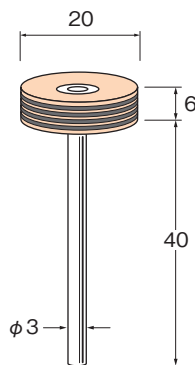

F8341

人工セーム皮の
重ね合わせ
ハード

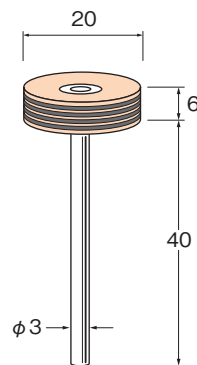

F8351

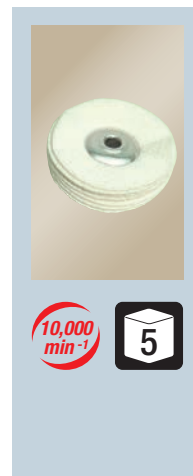

人工セーム皮の
重ね合わせ

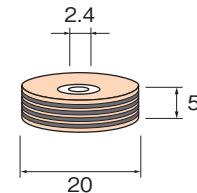

F8431

P.193のマンドレールをご使用下さい。