

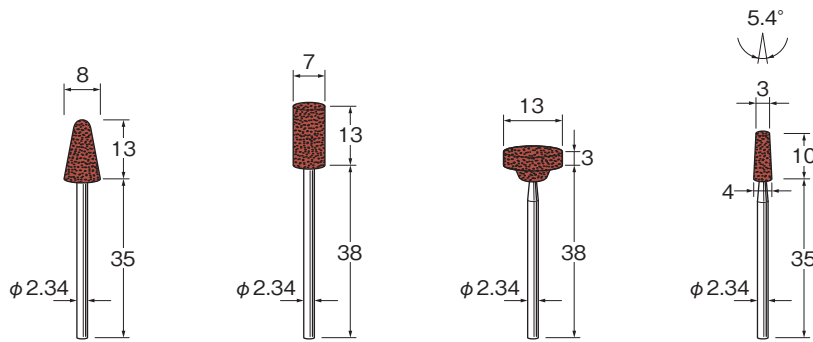

砥粒の材質 結合剤 結合度  
WA フラウン V P

ブラウンポイント 硬質合金鋼、焼入鋼、工具鋼、炭素鋼、ステンレス、一般鋼材などの粗仕上げ用



G1021

G1022

G1024

G1025

G 砥石

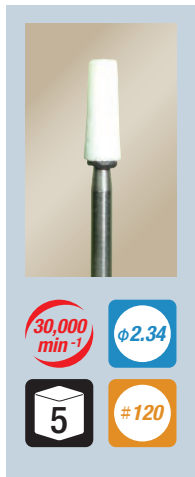

砥粒の材質 結合剤 結合度  
WA セラメタル V P

セラメタルポイント セラミック、ガラス、陶磁器など非金属用の中仕上げ用

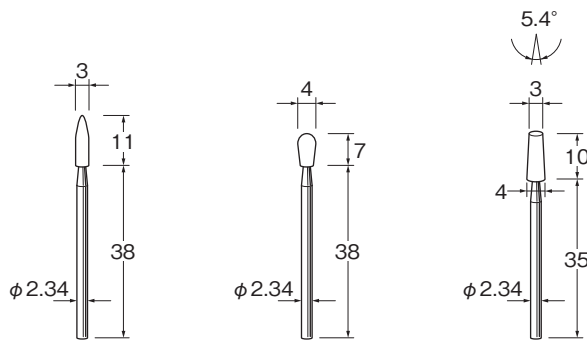

G1031

G1032

G1035

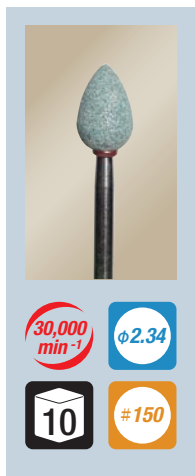

砥粒の材質 結合剤 結合度  
GC 緑 V P

超硬合金、特殊鋳鉄、ガラス、陶磁器など、非鉄金属及び非金属用の中仕上げ用

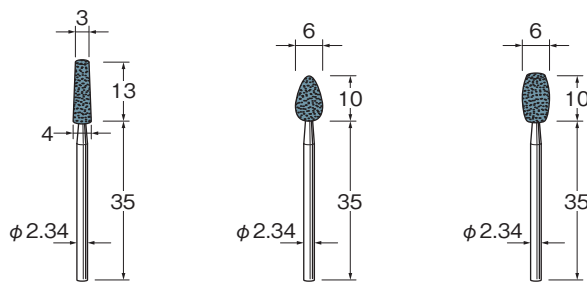

G1041

G1042

G1043