

軸付砥石

Cutting and grinding points

砂轮磨头



高速度鋼、合金工具鋼、炭素鋼（焼き入れ、生材）、ステンレス、鋳物類、鋳造品、一般鋼材の研削、研磨用に適しています。



- 材質と品質を厳選しましたので切れ味、耐久性に優れた砥石です。
- 使い易い形状と寸法を選びましたので作業に合わせて各種リユーター電動工具でご使用下さい。
- 多種類の形状と寸法を揃えましたので用途に合わせてお選び下さい。



最高使用回転数
allowable speed
最高使用转速



軸径
Shank dia
柄直径



ケース入数
pcs / pac
1盒数



粒度
grain size
粒度

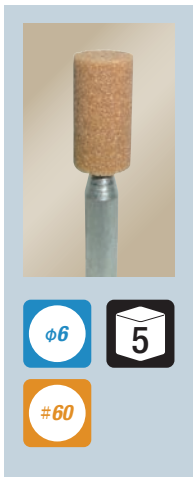

合金鋼、工具鋼、炭素鋼、ステンレス、一般鋼材（一般研削ハンドグラインダー用）

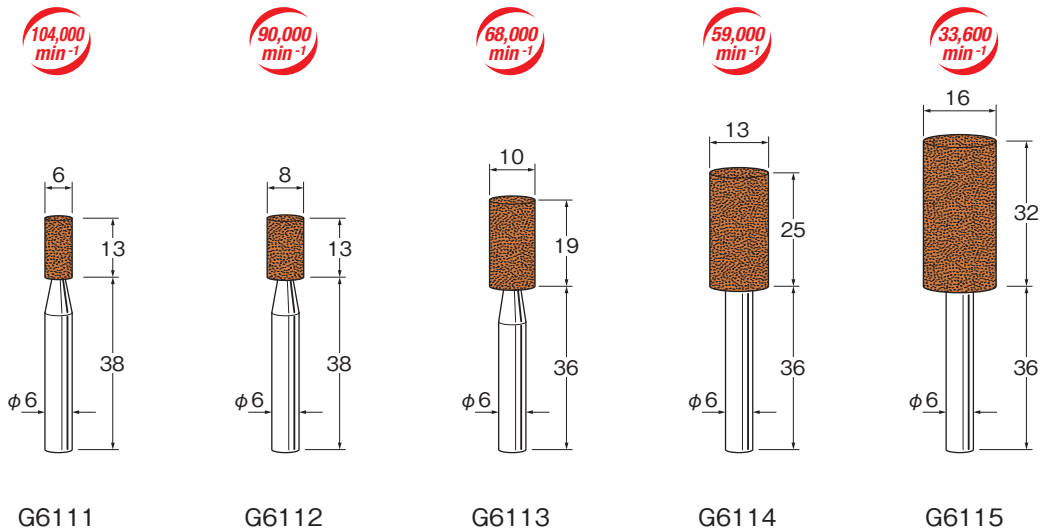

G
砥石

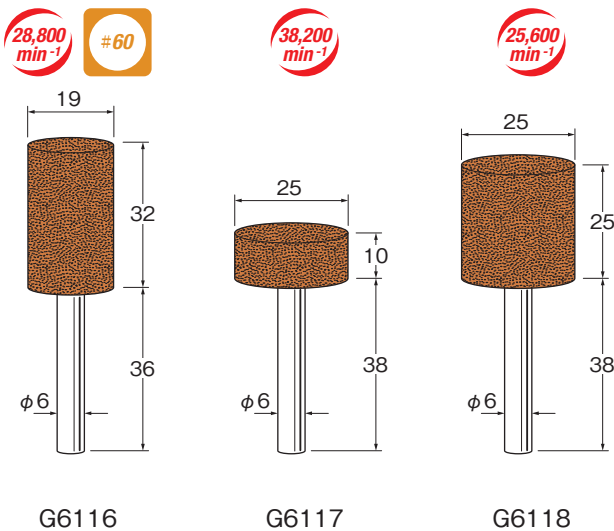

■安全のため突出し長さに注意し、最高使用回転数以下でご使用ください。 ■安全のため、保護メガネをご使用ください。
■寸法・仕様等を予告なく変更する事があります。