

合金鋼、工具鋼、炭素鋼、ステンレス、一般鋼材（一般研削ハンドグラインダー用）

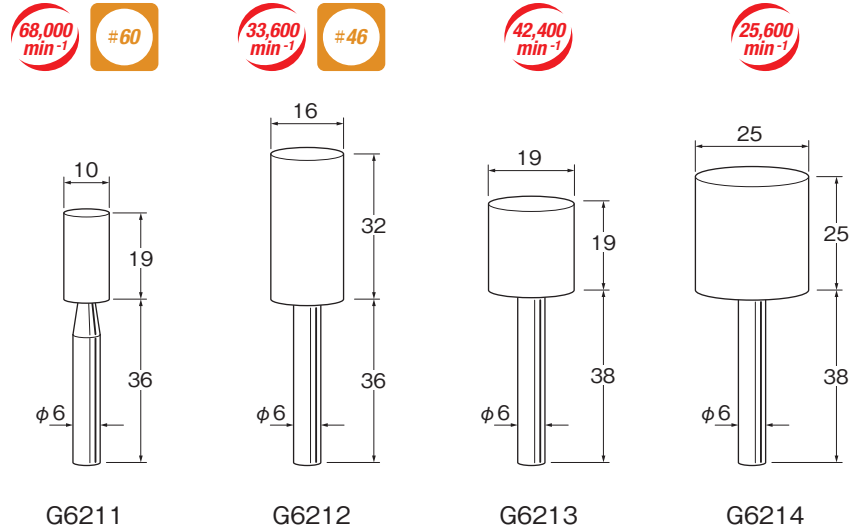

G
砥石

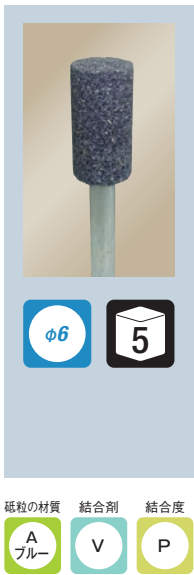

鋳物、鋳鋼、鋳造品、炭素鋼（生材）（一般研削ハンドグラインダー用）

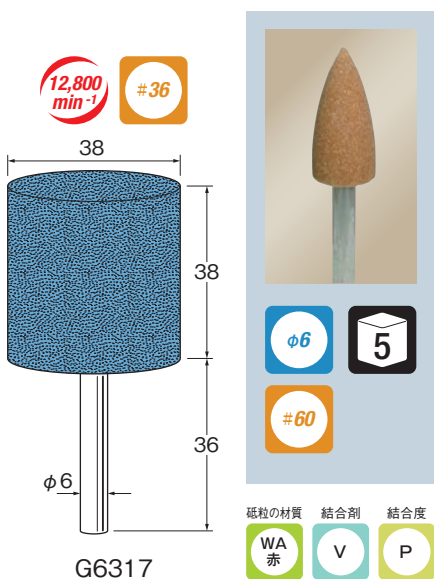
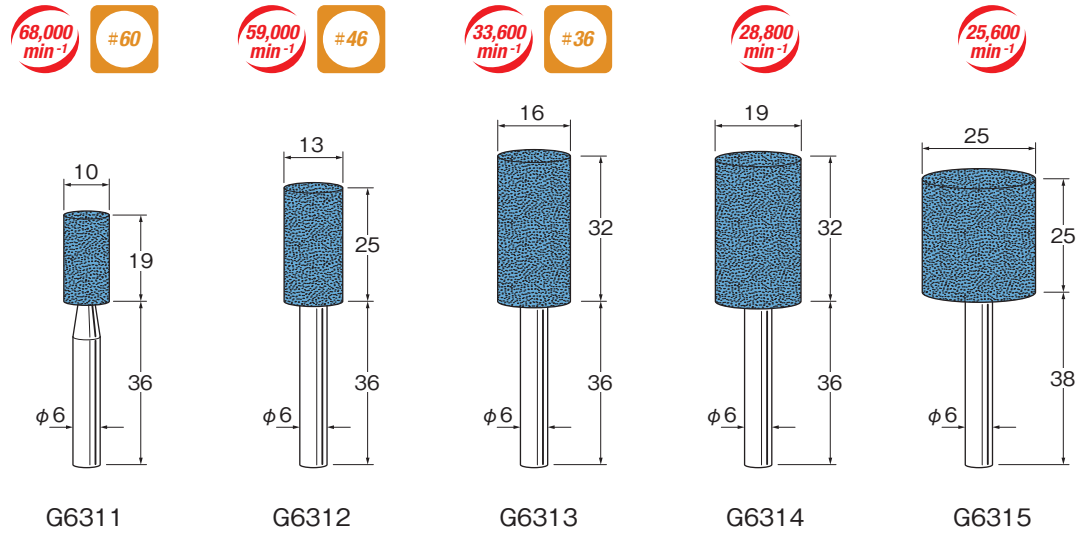

合金鋼、工具鋼、炭素鋼、ステンレス、一般鋼材（一般研削ハンドグラインダー用）

