

合金鋼、工具鋼、炭素鋼、ステンレス、一般鋼材（一般研削ハンドグラインダー用）

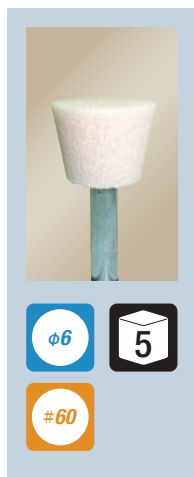

砥粒の材質 結合剤 結合度
 WA ピンク V P

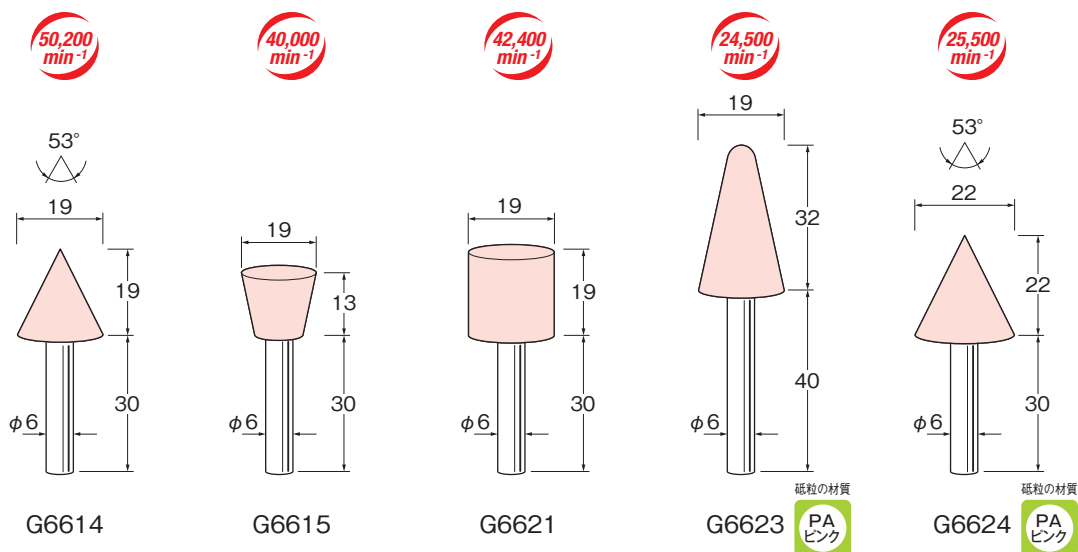

38,000 min⁻¹ #60

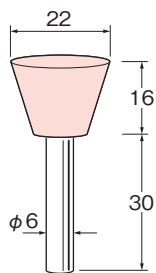

G6625

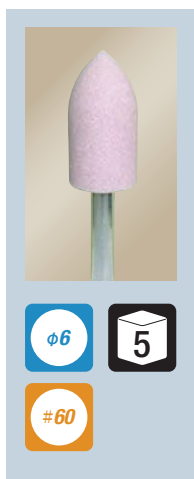

砥粒の材質 結合剤 結合度
 PW ピンク V P

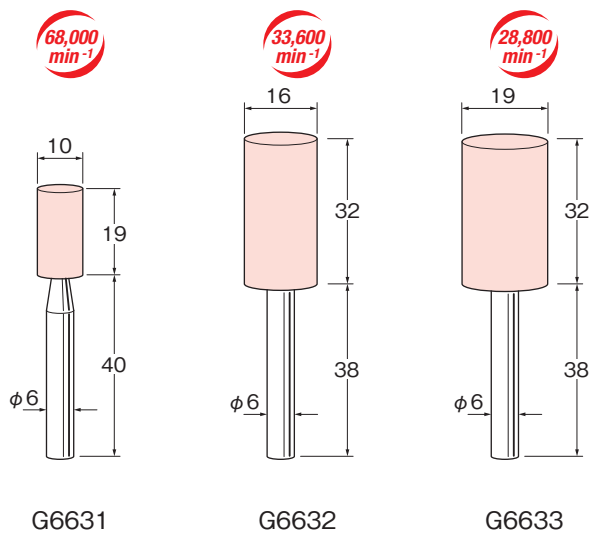

25,000 min⁻¹ #60

35,800 min⁻¹

25,600 min⁻¹

47,000 min⁻¹

35,800 min⁻¹

52,200 min⁻¹

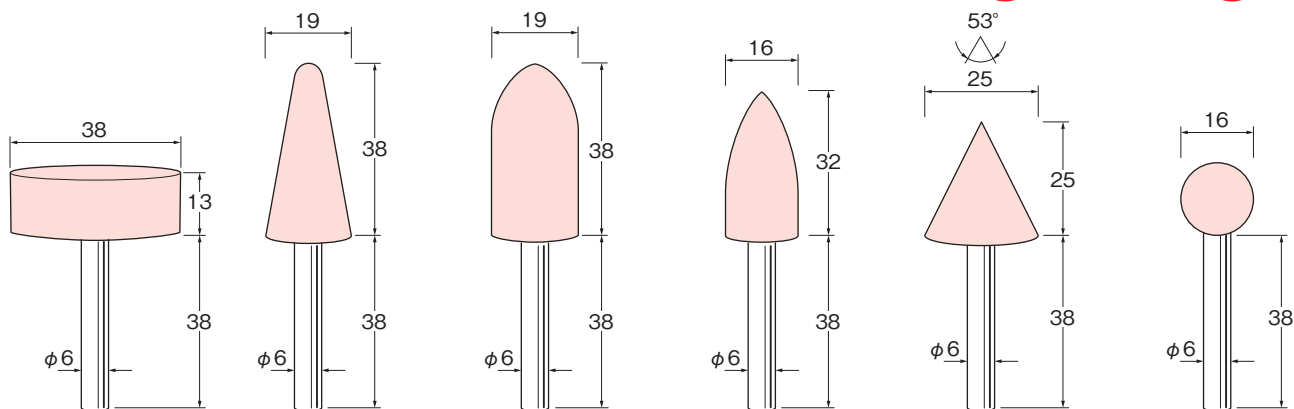

G6634

G6635

G6636

G6637

G6638

G6639

■安全のため突出し長さに注意し、最高使用回転数以下でご使用ください。 ■安全のため、保護メガネをご使用ください。
 ■寸法・仕様等を予告なく変更する事があります。