

# マンドレール/割りピン

## Mandrels / Split pins

磨头用の活柄

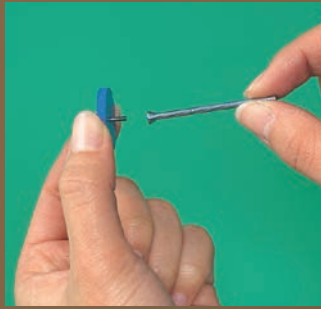

- マンドレール  
各種ホイール型工具（砥石・ゴム砥石・ブラシ・パフ・ダイヤモンドディスク）などを取り付けて使用します。
- 割りピン  
サンドペーパーやダイヤモンドペーパーを適当に切って溝に挟んで使用します。

●高精度に製作されているため各種工具を取り付けた時、振れが少なく精度の良い加工が出来ます。

● 最高使用回転数 allowable speed 最高使用转速  
● 軸径 Shank dia 柄直径  
● ケース入数 pcs / pac 1盒数  
● 粒度 grain size 粒度

### マンドレール

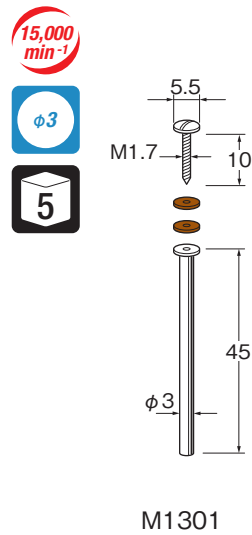
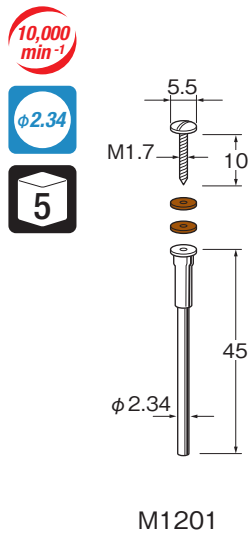

### M1201・M1301 共通

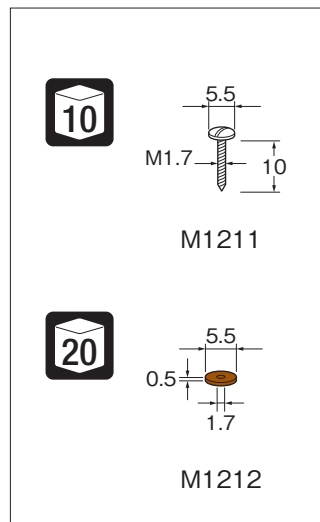

### M1301用

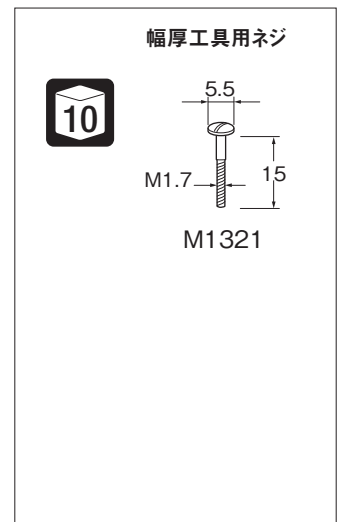

### マンドレール

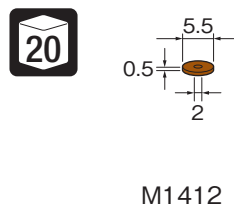
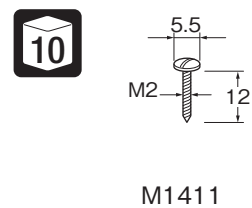
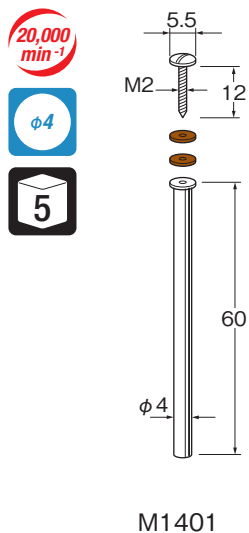

### 幅厚工具用ネジ

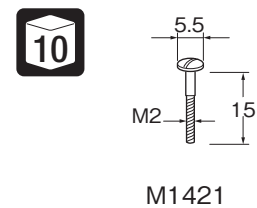

M マンドレール/割りピン

■ 安全のため突出し長さに注意し、最高使用回転数以下でご使用ください。
 ■ 安全のため、保護メガネをご使用ください。
 ■ 寸法・仕様等を予告なく変更する事があります。