

コレットチャック

●ミニエイト用

Pシリーズ スタンダード (HP71) ロング (HL73)
 アングル (HG9L, HG12L)
 機械装着用 (UT12)

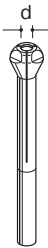

d	品番
2.34	CP23H
3	CP30H
3.175	CP31H

(焼入れ)

Hシリーズ ヘビー (HH72)

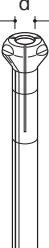

d	品番
2.34	CH23
3	CH30
3.175	CH31
4	CH40
5	CH50
6	CH60
6.35	CH63

(ステンレス)

Gシリーズ アングル (HG9S)

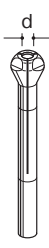

d	品番
2.34	CG23
3	CG30
3.175	CG31

(ステンレス)

●LPM-120・LGIM-22・LHBM-12・EPM-120・EMGM-22用



d	品番
1.6	CC16
2.34	CC23
3	CC30
3.175	CC31

(ステンレス)

●L-4TP用



d	品番
3	CC430
3.175	CC431
4	CC440
6	CC460
6.35	CC463

●L-6型用



d	品番
3	CC630
3.175	CC631
4	CC640
6	CC660
6.35	CC663

●L-8用

平型ホイール用アーバー

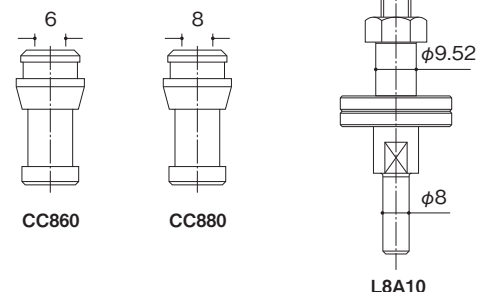

CC860 CC880 L8A10

φ9.52
φ8

●LBM-50用

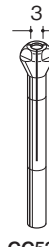

3

CC530

(ステンレス)

●LF-300用

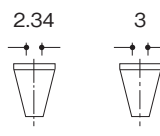



2.34 3

CC923 CC930

●スリーブコレット

マイクログラインダー用です。
φ3コレットを使用する全機種に使用出来ます。

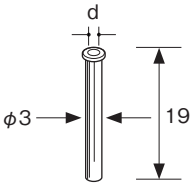
d	品番	d	品番
0.4	CS04	1.3	CS13
0.5	CS05	1.4	CS14
0.6	CS06	1.5	CS15
0.7	CS07	1.6	CS16
0.8	CS08	1.7	CS17
0.9	CS09	1.8	CS18
1	CS10	1.9	CS19
1.1	CS11	2	CS20
1.2	CS12	2.34	CS23

φ3コレットに入れて使用します。
コレットとスリーブコレットのスリットを合わせて下さい。

★印の商品は在庫無くなり次第、終了とさせていただきます。

■安全のため突出し長さに注意し最高使用回転数以下でご使用ください。 ■安全のため、保護メガネをご使用ください。
■寸法・仕様等を予告なく変更する事があります。

アナログ変換プラグ EP-53

ミニエイトのモーター（Aタイプ）をLEC-800で使用するときにご利用します。

- 適応機種
ミニエイトAタイプモーター



変換プラグ

ミニエイトの旧タイプモーターを使ってLEC-900、LEC-903で回転数を表示させるときにご利用します。

- | | |
|--------------------|---------|
| ●変換プラグ | ●適応機種 |
| CG-M55（銀色 黒文字）…… | LEM55PN |
| CG-M35（赤色 黒文字）…… | LEM35PN |
| CG-M30（黄色 黒文字）…… | M30N |
| CG-M20（白色 黒文字）…… | LEM20PN |
| CG-M15（緑色 黒文字）…… | M15N |
| CG-M08（青色 黒文字）…… | M08N |
| CG-RE06（橙色 黒文字）…… | RE-06 |
| CG-BS12（蛍光黄色 黒文字）… | BS-12 |



フットコントローラー FC-90

各モーターの回転数の範囲内で無段変速が出来ます。

- 適応機種
LEC-900
LEC-903



NEW フットコントローラー FC-50

モーターの回転数の範囲内で無段変速が出来ます。

- 適応機種
LBC-50
LBC-50 230V



フットスイッチ FS-22

足元で回転をON-OFFしたいときにご利用します。

- 適応機種
ハイブリッドリユーター



フットスイッチ（電源側用） FS-12

フットスイッチのプラグをAC100Vに差し込み、パワーユニットのプラグをフットスイッチのコンセントアダプタに差し込みご利用します。

- 適応機種
ミニベン
ゴールドII
L-JK
L-JB
ML-51



フットスイッチ（ミニエイト用） FS-12E

パワーユニットのフットコントローラーコネクタに差し込み使用出来るフットスイッチです。(ON-OFF)

- 適応機種
LEC-900
LEC-903



モーターホルダー

パワーユニットの側面に取り付けてモーターユニットを保持します。

- 適応機種
LEC-900
LEC-903



- 適応機種
NEW LBC-50
NEW LBC-50
230V



モーターホルダー（旋盤取付用） MF615

- 適応機種
L-4TP

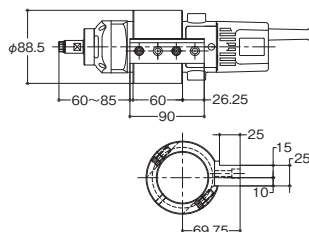

ウエストポーチ WP12

モーターユニット、パワーユニットが装着出来ます。

- 適応機種
LHB-12



(使用例)

チャックハンドル JH-D5

- 適応機種
L-JK
BDM-300

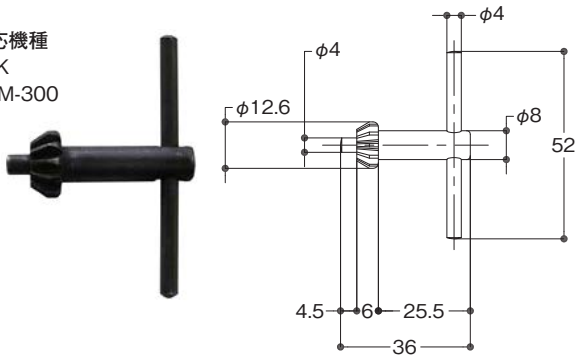

外部入力用4Pコード EIC-4P

外部運転による運転/停止が行えます。
速度変換は出来ません。
本体の速度調整ツマミにて行って下さい。

- 適応機種
LEC-900
LEC-903



延長コード

モーターコードを長くしたい時に使用します。

- 適応機種
ミニエイトAタイプモーター
ECA-03 3m ストレートコード

- ミニベン・ゴールドII・ミニエイトNタイプモーター
EC-01 1.5m — カールコード
- EC-02 3m — ストレートコード
- ★ EC-03 5m □ ストレートコード

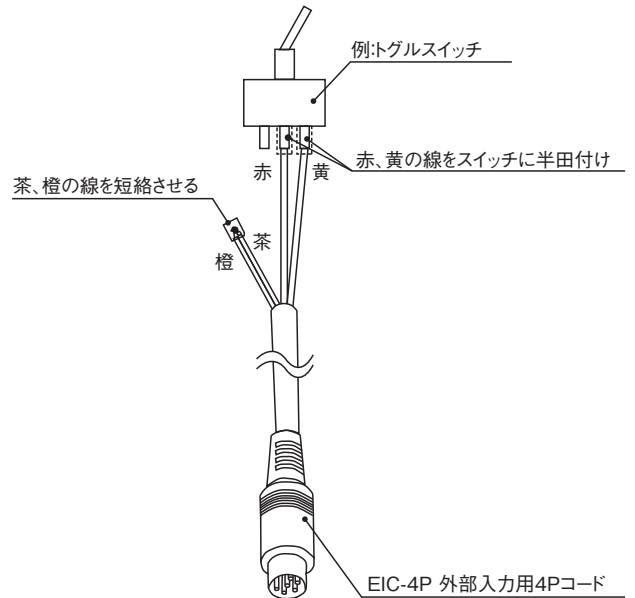

小径アジャストチャック AT-08Z

φ0.3～φ0.8までの径のチャッキングが出来ます。
回転数は30,000min⁻¹以下で使用してください。

- 適応機種
※φ3コレットを使用する全機種に使用できます。



カーボンブラシ

● ハンドグラインダー

機種	型番	寸法 (mm)	入数
L-JK	CB15	5×6×9	4
L-JB			
L-4TP	CB43	5×8×10.5	2
L-6	CB61	6×8.5×10.5	2
L-8	CB81	5.5×8×12	2

● マイクログラインダー

機種	型番	寸法 (mm)	入数
LHBM-12	CB12	3.5×3.5×4.5	2
LPM-120			
EPM-120			
LGIIIM-22			
EMGM-22			

● ミニエイトシリーズ

モーター	型番	寸法 (mm)	入数
M55A	CB625B	3.5×4.5×6	2
M35A	CB101A	3.5×4.5×4.5	2
M20A			
M30A	CB103A	3.5×4.5×6	2
BS-12新			
M15A			
M08A	CB590C	3.5×4.5×6	2
RE-06			
BS-12旧	CB550B	3.5×4.5×6	2

★印の商品は在庫なくなり次第、終了とさせていただきます。

■安全のため突出し長さに注意し最高使用回転数以下でご使用ください。 ■安全のため、保護メガネをご使用ください。
■寸法・仕様等を予告なく変更する事があります。