

硬質合金鋼・工具鋼・炭素鋼・ステンレス・一般鋼材の仕上げ用

15,000 min⁻¹

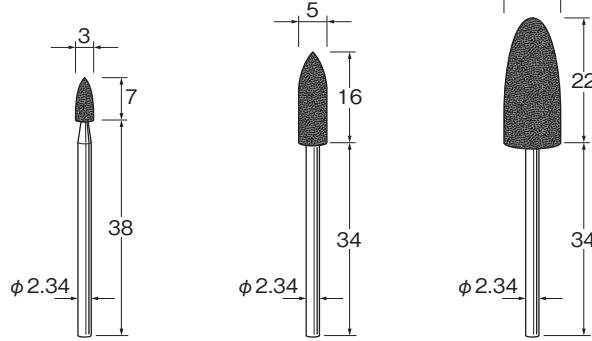

砥粒の材質 結合剤
シリコン WA系 R

#180	R1111	R1121	R1131
#320	R1112	R1122	R1132

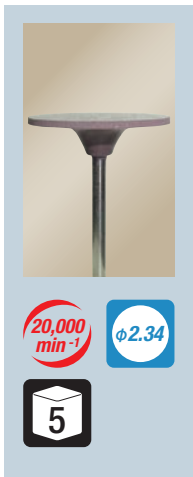

15,000 min⁻¹

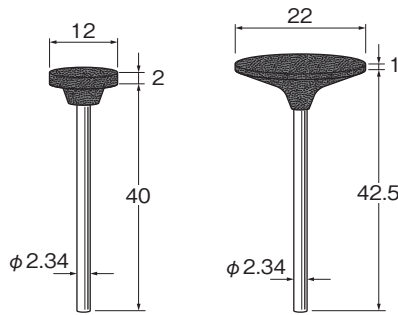

砥粒の材質 結合剤
シリコン WA系 R

#180	R1141	R1161
#320	R1142	R1162

R
弾性砥石

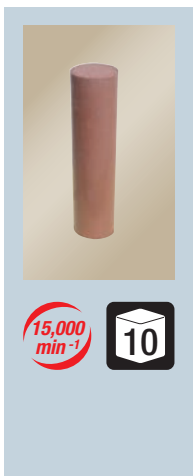

円筒ゴム砥石

非鉄金属・金合金・銀合金・
パラジウム合金の仕上げ用
ねじ込みマンドレルM2201を
ご使用下さい。

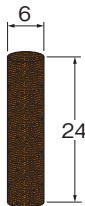

#320	R1181
------	-------

砥粒の材質 結合剤
シリコン GC系 R

硬質合金鋼・工具鋼・炭素鋼・
ステンレス・一般鋼材の仕上げ用
ねじ込みマンドレルM2201を
ご使用下さい。

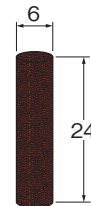

#320	R1192
------	-------

砥粒の材質 結合剤
シリコン WA系 R

ねじ込みマンドレル

10,000 min⁻¹

φ2.34

10

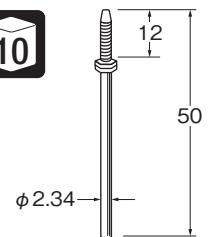

M2201