

軸付弾性砥石 (PVA砥石)

Elastic polishing points

PVA 海绵磨头



ステンレス・アルミニウム・銅・真鍮・チタニウム・
その他の合金・木材・硝子・石材・合成樹脂の研
磨に適しています。



- 結合材の弾性効果により砥粒切込みが均一化され、研
磨面に特に深いキズを付けることなく均一かつ美しい仕
上げ面が得られます。
- 結合材に弾性があるため加工物によくなじみます。
- 発熱・目づまりを生じ易い軟質難削材の研磨に最適
です。



最高使用回転数
allowable speed
最高使用转速



軸径
Shank dia
柄直径



ケース入数
pcs / pac
1盒数



粒度
grain size
粒度

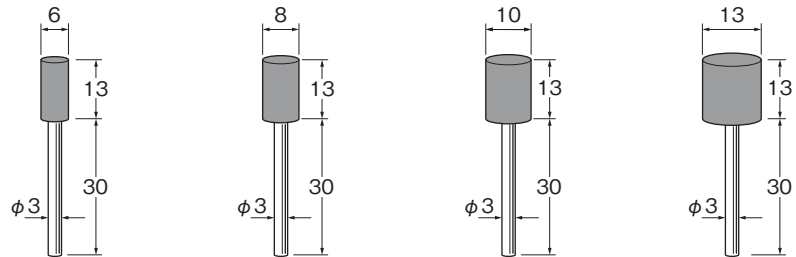

# 80	R7311	R7321	R7331	R7341
#120	R7312	R7322	R7332	R7342
#220	R7313	R7323	R7333	R7343

砥粒の材質 結合剤
C 樹脂

R
弾性砥石

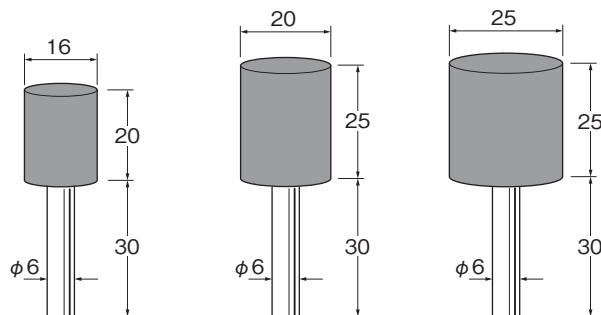

# 80	R7611	R7621	R7631
#120	R7612	R7622	R7632
#220	R7613	R7623	R7633

砥粒の材質 結合剤
C 樹脂