



# ブラシ

## Brushing points

各種材質研磨刷



### ブラシの特長と用途

繊維の種類	品名	特性及物性	用途
動物繊維	黒毛(豚) 白毛(豚)	柔軟性、弾力性に富み腰が強い。 ブラシ、ハケの材料として最適。	各種研磨用 洗浄用 払い用
	白羊毛(山羊)	馬毛、豚毛より腰が柔らかく、あたりがソフトである。	艶出、研磨用 払い用
	ブラウン(馬)	ブラシ、ハケの材料として広範囲に使用されている。 柔軟性、弾力性に優れ静電気が起りにくい。	研磨用 洗浄用 払い用
化学繊維	ナイロン	化学繊維の中では耐摩耗性、弾力性、柔軟性に優れ耐久性は抜群である。	一般研磨用 一般洗浄用 一般払い用
	研磨材入りナイロン (グリッドナイロン)	ナイロン材の中に砥粒(炭化ケイ素)を混入してフィラメントとして加工した線材で研磨力に優れている。	金属の表面研磨・洗浄用 金属・非金属面のバリ取り 木部のサンディング
植物繊維	タンピコ (パキン)	タンピコ麻からとった繊維で白色で剛毛である。 吸水性が大であり、洗浄力、研磨力に優れている。	一般工業用バフ 貴金属・宝石の研磨 木工品の艶出し 各種洗浄用
金属線	鉄波線 (SWM)	金属線の中では柔らかいのでキズがつきにくい。	研磨 錆取り
	硬鋼線 (SW)	冷間引延により硬度を上げたもので 広く工業用ブラシとして使用されている。	研削・研磨 バリ取り・スケール除去 剥離・錆落とし
	ステンレス線 (SUS)	酸、アルカリ、熱に強く、硬鋼線と比べ錆が発生せず 折損が少ない。	ステンレス・アルミ製品の研磨 水溶液、酸溶液内や高温の中での研磨
	真ちゅう線 (BSW)	硬鋼線やステンレス線よりも腰が柔らかく、 あたりがソフトである。	真ちゅうや銅製品の研磨 精密部品の研磨・バリ取り
	亜鉛メッキ線 (BRH)	研磨力が高く、またブラシの折損率が低い為、 耐久性に優れている。	バリ取り・錆取り 溶接ビート除去
セラミック 繊維	セラミックファイバー砥石を毛材として高い研削力があり、 ブラシのコシが非常に強く、形状復元力に優れている。	金属や樹脂の研磨 バリ取り	

# 使用上のご注意

## ⚠ 警告

### 作業に合った適正な工具をお選び下さい。

使用するリユーターの性能、被作物の材質、被作物の形状、加工方法などを考慮した上で、作業に合った適正なリユーター用先端工具を選択して下さい。

Good!

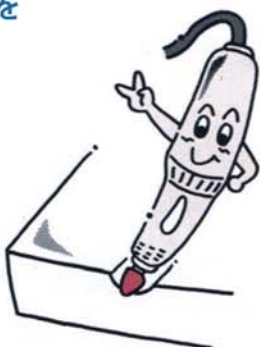

## ⚠ 警告

### ご使用前には必ず点検を行って下さい。

リユーター用先端工具に割れ、曲がり、欠け、接着異常などが無いか、またリユーター（グラインダー）に異常が無いことをお確かめ下さい。



## ⚠ 警告

### 工具にマッチしたリユーター（グラインダー）をご使用下さい。

工具に合わないリユーターで加工されますと、機械に無理がかかったり、作業能率が悪かったり、場合によっては折れ曲がったりして危険ですので適正なリユーターをお選び下さい。  
必ずカタログの最高使用回転数以下のリユーターを御利用下さい。

バッチリフィット!



## ⚠ 警告

### 工具の取付け（オーバーハングやチャッキング）にご注意下さい。

工具をリユーター（グラインダー）に取付ける際に長く出して取付けますと、機械に無理がかかったり、工具が曲がったり、折れたりして危険です。出来るだけ短くしっかりと、取付けてください。

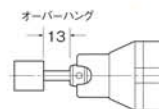

## ⚠ 注意

### 作業の安全のため、必ず保護眼鏡をご使用下さい。

切り屑や砥石が目に入るのを防ぐため、作業中は必ず保護眼鏡をご使用下さい。また作業場所を良く整理して、ウエス等が巻き込まないようにご注意ください。



## ⚠ 警告

### 無理な作業圧力は避けてください。

作業の時、無理な圧力をかけますと、工具が折れたり、曲がったりして危険な上、異常磨耗や目詰まりを起こし作業能率はかえって低下します。適正な圧力でご使用ください。



## ⚠ 警告

### 工具に合った適正な回転数でのご使用下さい。

使用するリユーターの性能、使用するリユーター用先端工具、被作物の材質、加工条件などを考慮した上で、作業に合った適正な回転数でのご使用下さい。なおこのカタログ中には適正オーバーハング（13mm）での最高使用回転数が表示されています。最高使用回転数以上で使用しますと工具の破損など危険ですので定められた回転数以下でのご使用下さい。



## ⚠ 安全に関するご注意

弊社は製造物責任法（PL法）に基づき、製品および先端工具に、『取扱い説明書』または『安全上のご注意』書を同封しております。安全のレベルによって次の三段階に区分し表示しています。

- ⚠ 危険：人が死亡又は重傷を負う差し迫った危険の発生が想定される内容。
- ⚠ 警告：人が死亡又は重傷を負う可能性が想定される内容。
- ⚠ 注意：人が損傷を負う可能性及び物的損害のみの発生が想定される内容。

製品および先端工具などをお買い上げ戴きましたときは、ご使用前に、取扱い説明書または安全上の注意書を必ず熟読し、理解のうえ正しくお使いください。



# 軸付ホイール型ブラシ

Brushing points (wheel type)

各種材質 T形刷

B  
ブラシ



- 高品質のブラシ用材料を厳選しています。
- 豊富な材料と形状を用意しましたので最適なものをご使用ください。
- 研磨・艶出しには研磨材のご使用をお勧めします。



最高使用回転数  
allowable speed  
最高使用转速



軸径  
Shank dia  
柄直径



ケース入数  
pcs / pac  
1 盒数



粒度  
grain size  
粒度



黒毛 (豚)

白毛 (豚)

白羊毛 (山羊)

ブラウン (馬)

ナイロン  
線径φ0.2

タンピコ (植物繊維)

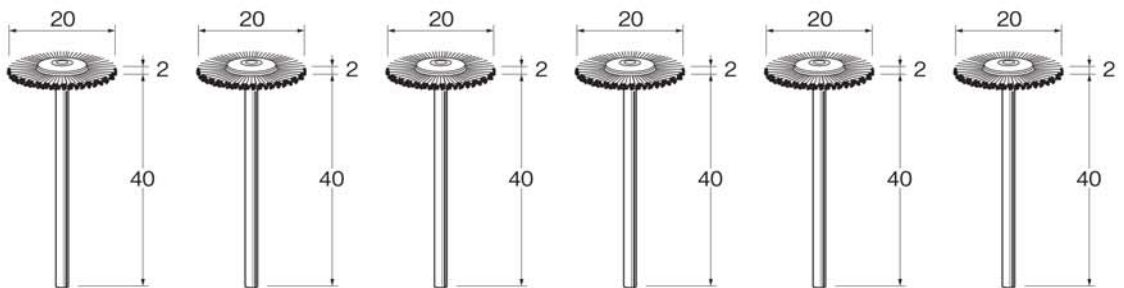

B1111 (φ2.34)

B1112 (φ2.34)

B1113 (φ2.34)

B1114 (φ2.34)

B1115 (φ2.34)

B1116 (φ2.34)

B1311 (φ3)

B1312 (φ3)

B1313 (φ3)

B1314 (φ3)

B1315 (φ3)

B1316 (φ3)

NEW

鉄波線  
線径φ0.12

鉄波線  
線径φ0.15

硬鋼線  
線径φ0.1

ステンレス線  
線径φ0.1

真ちゅう線  
線径φ0.1

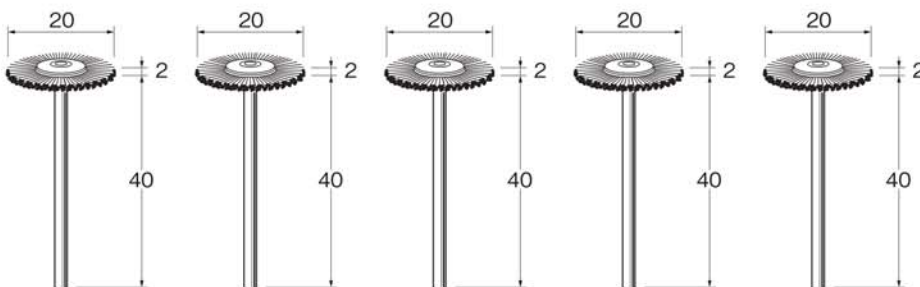

B1117 (φ2.34) ★

B1121 (φ2.34)

B1118 (φ2.34)

B1119 (φ2.34)

B1120 (φ2.34)

B1321 (φ3)

B1318 (φ3)

B1319 (φ3)

B1320 (φ3)

★印の商品は在庫無くなり次第、終了とさせていただきます。



黒毛 (豚)	白毛 (豚)	白羊毛 (山羊)	ブラウン (馬)	ナイロン 線径φ0.2	タンビコ (植物繊維)
B1211 (φ2.34) B1411 (φ3)	B1212 (φ2.34) B1412 (φ3)	B1213 (φ2.34) B1413 (φ3)	B1214 (φ2.34) B1414 (φ3)	B1215 (φ2.34) B1415 (φ3)	B1216 (φ2.34) B1416 (φ3)

鉄波線 線径φ0.12	<b>NEW</b> 鉄波線 線径φ0.15	硬鋼線 線径φ0.1	ステンレス線 線径φ0.1	真ちゅう線 線径φ0.1
B1217 (φ2.34) ★ B1417 (φ3) ★	B1221 (φ2.34) B1421 (φ3)	B1218 (φ2.34) B1418 (φ3)	B1219 (φ2.34) B1419 (φ3)	B1220 (φ2.34) B1420 (φ3)



黒毛 (豚)
B1511

白毛 (豚)	白羊毛 (山羊)	ブラウン (馬)	ナイロン 線径φ0.2	タンビコ (植物繊維)	硬鋼線 線径φ0.1	ステンレス線 線径φ0.1
B1512	B1513	B1514	B1515	B1516	B1518	B1519

★印の商品は在庫なくなり次第、終了とさせていただきます。

■安全のため突出し長さに注意し、最高使用回転数以下でご使用ください。 ■安全のため、保護メガネをご使用ください。  
■寸法・仕様等を予告なく変更する事があります。

B  
ブラシ

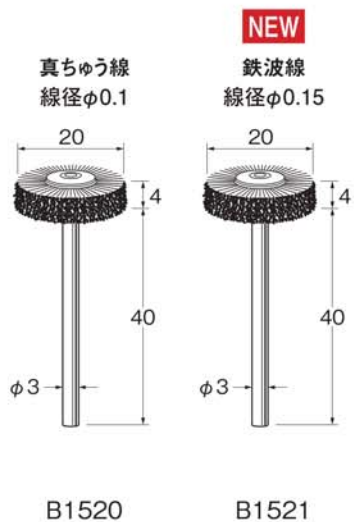

# ホイール型ブラシ

## Brushing wheels

各種材質 T 形刷



- 高品質のブラシ用材料を厳選しています。
- 豊富な材料と形状を用意しましたので最適なものをご使用ください。
- 研磨・艶出しには研磨材のご使用をお勧めします。
- マンドレールをご使用下さい。

B  
ブラシ



最高使用回転数  
allowable speed  
最高使用转速



軸径  
Shank dia  
柄直径



ケース入数  
pcs / pac  
1 盒数



粒度  
grain size  
粒度



黒毛 (豚)

白毛 (豚)

白羊毛 (山羊)

ブラウン (馬)

ナイロン  
線径φ0.2

タンピコ (植物繊維)

鉄波線  
線径φ0.12

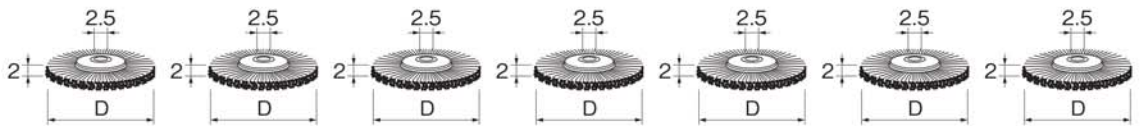

最高使用回転数 外径D

10,000min <sup>-1</sup>	φ20	B2111	B2112	B2113	B2114	B2115	B2116	B2117★
8,000min <sup>-1</sup>	φ25	B2211	B2212	B2213	B2214	B2215	B2216	B2217★

NEW

鉄波線  
線径φ0.15

硬鋼線  
線径φ0.1

ステンレス線  
線径φ0.1

真ちゅう線  
線径φ0.1

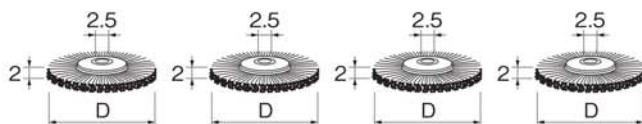

B2121	B2118	B2119	B2120
B2221	B2218	B2219	B2220

最高使用回転数及び外径Dは上の表に準じます。

マンドレール

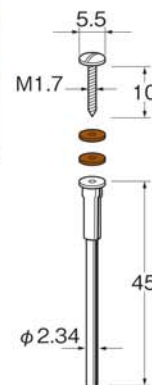

M1201

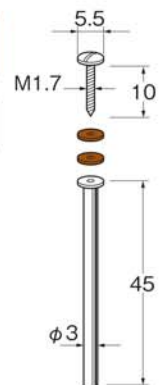

M1301

★印の商品は在庫無くなり次第、終了とさせていただきます。

- 安全のため突出し長さに注意し、最高使用回転数以下でご使用ください。
- 安全のため、保護メガネをご使用ください。
- 寸法・仕様等を予告なく変更する事があります。



# 軸付カップ型ブラシ

## Brushing points (cup type)

各種材質碗形刷

B  
ブラシ



- 高品質のブラシ用材料を厳選しています。
- 豊富な材料と形状を用意しましたので最適なものをご使用ください。
- 研磨・艶出しには研磨材のご使用をお勧めします。



最高使用回転数  
allowable speed  
最高使用转速



軸径  
Shank dia  
柄直径



ケース入数  
pcs / pac  
1盒数



粒度  
grain size  
粒度



黒毛 (豚)

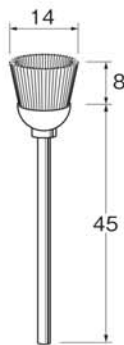

B3111 (φ2.34)  
B3211 (φ3)

白毛 (豚)

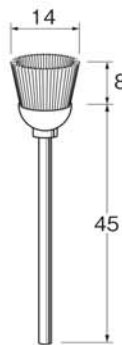

B3112 (φ2.34)  
B3212 (φ3)

白羊毛 (山羊)

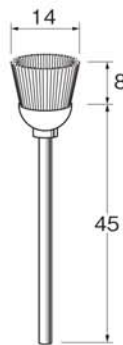

B3113 (φ2.34)  
B3213 (φ3)

ブラウン (馬)

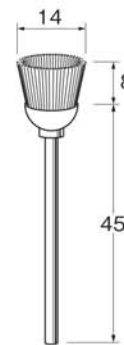

B3114 (φ2.34)  
B3214 (φ3)

ナイロン  
線径φ0.2

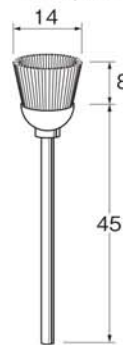

B3115 (φ2.34)  
B3215 (φ3)

タンピコ (植物繊維)

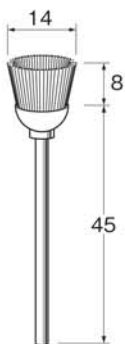

B3116 (φ2.34)  
B3216 (φ3)

鉄波線  
線径φ0.12

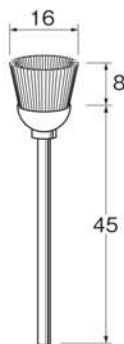

B3117 (φ2.34) ★

NEW

鉄波線  
線径φ0.15

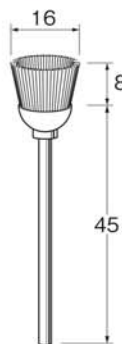

B3121 (φ2.34)  
B3221 (φ3)

硬銅線  
線径φ0.1

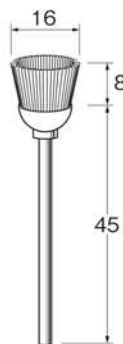

B3118 (φ2.34)  
B3218 (φ3)

ステンレス線  
線径φ0.1

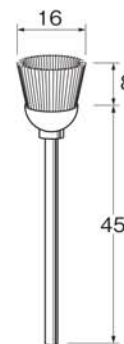

B3119 (φ2.34)  
B3219 (φ3)

真ちゅう線  
線径φ0.1

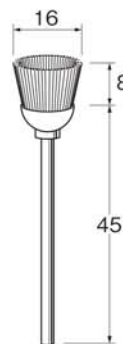

B3120 (φ2.34)  
B3220 (φ3)

★印の商品は在庫無くなり次第、終了とさせていただきます。

# カップ型ブラシ

## Brushing cups

各種材質碗形刷



- 高品質のブラシ用材料を厳選しています。
- 豊富な材料と形状を用意しましたので最適なものをご使用ください。
- 研磨・艶出しには研磨材のご使用をお勧めします。
- マンドレールをご使用下さい。

B  
ブラシ



黒毛 (豚)

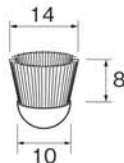

B3311

白毛 (豚)



B3312

白羊毛 (山羊)

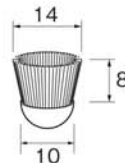

B3313

ブラウン (馬)



B3314

ナイロン  
線径φ0.2



B3315

タンピコ (植物繊維)



B3316

鉄波線  
線径φ0.12

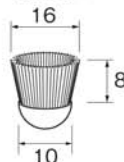

B3317★

NEW

鉄波線  
線径φ0.15

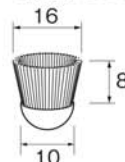

B3321

硬鋼線  
線径φ0.1

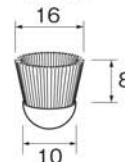

B3318

ステンレス線  
線径φ0.1

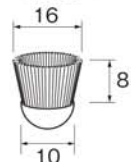

B3319

真ちゅう線  
線径φ0.1

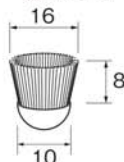

B3320

マンドレール

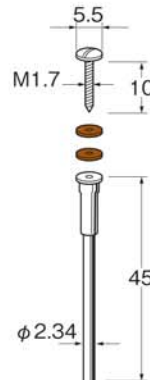

M1201

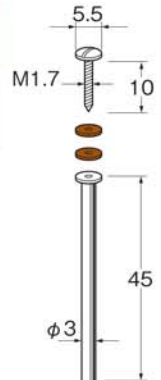

M1301

★印の商品は在庫無くなり次第、終了とさせていただきます。

■安全のため突出し長さに注意し、最高使用回転数以下でご使用ください。 ■安全のため、保護メガネをご使用ください。  
■寸法・仕様等を予告なく変更する事があります。



# 軸付エンド型ブラシ

## Brushing points (straight type)

各種材質筆形刷



- 高品質のブラシ用材料を厳選しています。
- 豊富な材料と形状を用意しましたので最適なものをご使用ください。
- 研磨・艶出しには研磨材のご使用をお勧めします。

B  
ブラシ



最高使用回転数  
allowable speed  
最高使用转速



軸径  
Shank dia  
柄直径



ケース入数  
pcs / pac  
1盒数



粒度  
grain size  
粒度



黒毛 (豚)

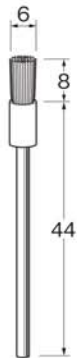

B4111 (φ2.34)  
B4211 (φ3)

白毛 (豚)



B4112 (φ2.34)  
B4212 (φ3)

白羊毛 (山羊)

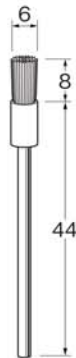

B4113 (φ2.34)  
B4213 (φ3)

ブラウン (馬)

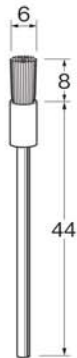

B4114 (φ2.34)  
B4214 (φ3)

ナイロン  
線径φ0.2



B4115 (φ2.34)  
B4215 (φ3)

タンピコ (植物繊維)

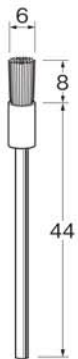

B4116 (φ2.34)  
B4216 (φ3)

鉄波線  
線径φ0.12

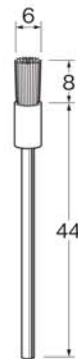

B4217 (φ3) ★

鉄波線  
線径φ0.15



B4121 (φ2.34)  
B4221 (φ3)

ステンレス線  
線径φ0.1

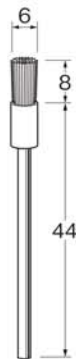

B4119 (φ2.34)  
B4219 (φ3)

真ちゅう線  
線径φ0.1

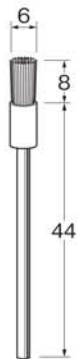

B4120 (φ2.34)  
B4220 (φ3)

★印の商品は在庫無くなり次第、終了とさせていただきます。

# 軸付ベベル型ブラシ

Brushing point (bevelled type)

各種材質大碗形刷



- 高品質のブラシ用材料を厳選しています。
- コーナー部や広い底面の加工に適しています。

B  
ブラシ



最高使用回転数  
allowable speed  
最高使用转数



軸径  
Shank dia  
柄直径



ケース入数  
pcs / pac  
1 盒数



粒度  
grain size  
粒度

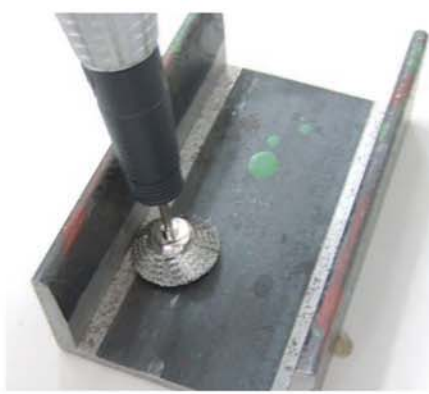
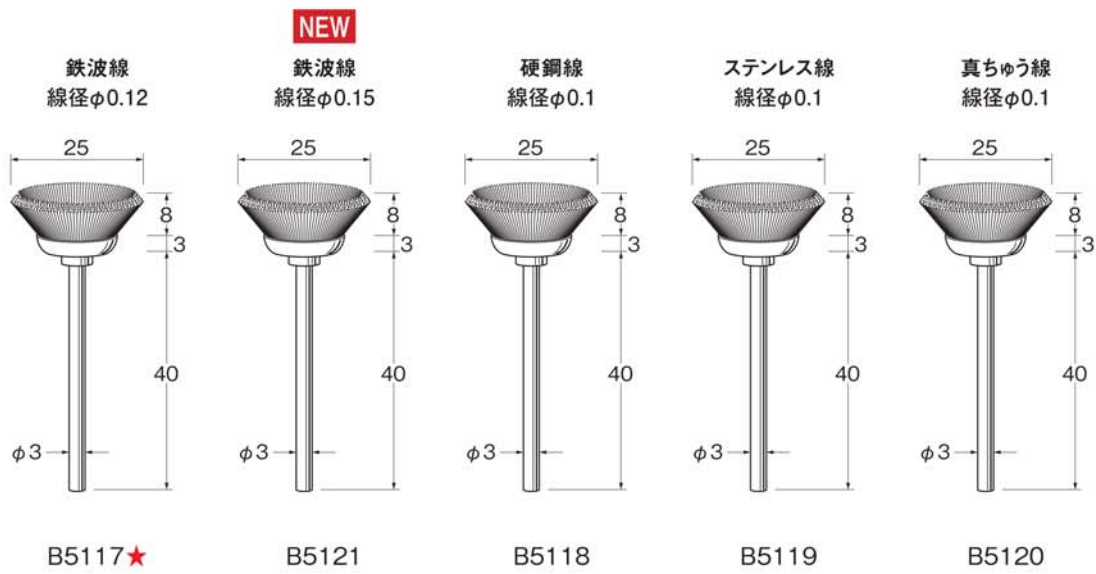

★印の商品は在庫無くなり次第、終了とさせていただきます。

- 安全のため突出し長さに注意し、最高使用回転数以下でご使用ください。
- 安全のため、保護メガネをご使用ください。
- 寸法・仕様等を予告なく変更する事があります。

# 軸付傘型ブラシ

## Brushing point (umbrella type)

各種材質傘形刷

B  
ブラシ



- 高品質のブラシ用材料を厳選しています。
- 全方向に毛先があり、あらゆる角度で自在に研磨できます。

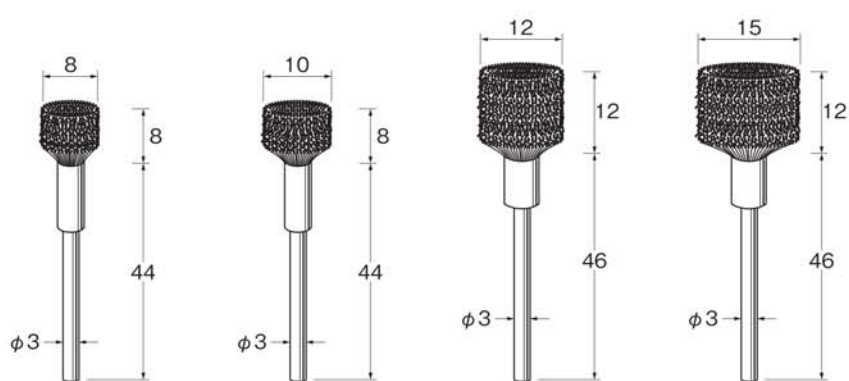

硬鋼線	B6118 (線径φ0.1)	B6218 (線径φ0.1)	B6318 (線径φ0.12)	B6418 (線径φ0.12)
ステンレス線	B6119 (線径φ0.1)	B6219 (線径φ0.1)	B6319 (線径φ0.12)	B6419 (線径φ0.12)
真ちゅう線	B6120 (線径φ0.1)	B6220 (線径φ0.1)	B6320 (線径φ0.15)	B6420 (線径φ0.15)





# 軸付フラワー型ブラシ

## Brushing point (Flower type)

各種材質花刷



- 高品質のブラシ用材料を厳選しています。
- 厚みのある円盤形状で、側面に毛先が集中していて、平面研磨に適しています。

B  
ブラシ



最高使用回転数  
allowable speed  
最高使用转速



軸径  
Shank dia  
柄直径



ケース入数  
pcs / pac  
1 盒数



粒度  
grain size  
粒度

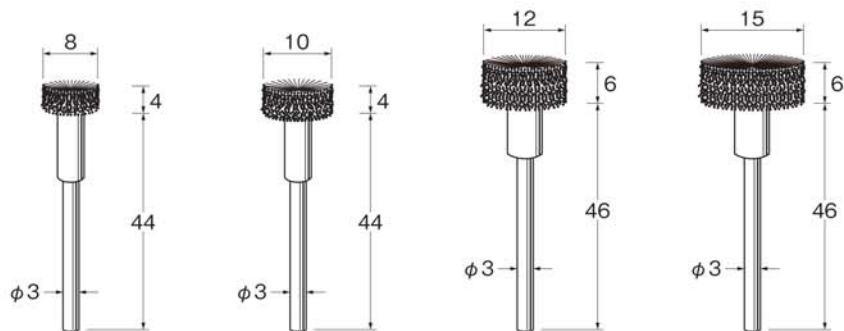

硬鋼線	B6518 (線径φ0.1)	B6618 (線径φ0.1)	B6718 (線径φ0.12)	B6818 (線径φ0.12)
ステンレス線	B6519 (線径φ0.1)	B6619 (線径φ0.1)	B6719 (線径φ0.12)	B6819 (線径φ0.12)
真ちゅう線	B6520 (線径φ0.1)	B6620 (線径φ0.1)	B6720 (線径φ0.15)	B6820 (線径φ0.15)



■ 安全のため突出し長さに注意し、最高使用回転数以下でご使用ください。 ■ 安全のため、保護メガネをご使用ください。  
■ 寸法・仕様等を予告なく変更する事があります。

# 研磨材入りナイロンブラシ

Abrasive-coated nylon  
Brushing points  
尼龙研磨丝刷

B  
ブラシ



金属の表面研磨、金属・非金属のバリ取り、  
木材のサンディングなどに適しています。



- ナイロン繊維の中に研磨剤を包含したブラシで研磨力に優れています。
- 研磨剤を包含していますので研磨剤を併用する必要がありません。
- 高品質のブラシ用材料を厳選しました。



最高使用回転数  
allowable speed  
最高使用转速



軸径  
Shank dia  
柄直径



ケース入数  
pcs / pac  
1盒数



粒度  
grain size  
粒度



軸付ホイール型ブラシ

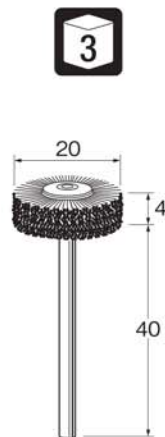
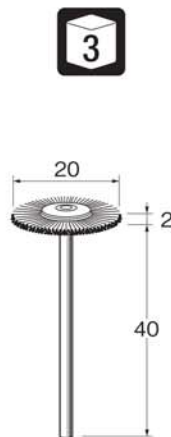

軸付カップ型ブラシ

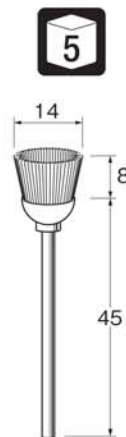

軸付エンド型ブラシ



軸付ベベル型ブラシ



軸径	品番 (線径)				
φ2.34	B7222 (線径 φ0.4)	B7226 (線径 φ0.4)	B7231 (線径 φ0.4)	B7241 (線径 φ0.4)	
φ3	B7322 (線径 φ0.4)	B7326 (線径 φ0.4)	B7331 (線径 φ0.4)	B7341 (線径 φ0.4)	B7351 (線径 φ0.4)

# 筒型ブラシ

## Brushing points

筒形刷



φ0.3mmの硬鋼線を亜鉛メッキした毛材を使用。研削力があり折損率が低く、高耐久性のブラシです。ブラシを結束し、先端が確実にワークを捉えますのでバリ取り、錆取り、溶接のビート除去に最適です。



●最高使用回転数にご注意ください。

B  
ブラシ



最高使用回転数  
allowable speed  
最高使用转速



軸径  
Shank dia  
柄直径



ケース入数  
pcs / pac  
1盒数



粒度  
grain size  
粒度



**NEW**  
線径φ0.3



B7401

**NEW**  
線径φ0.3



B7402

**NEW**  
線径φ0.3

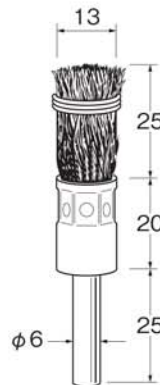

B7403

**NEW**  
線径φ0.3

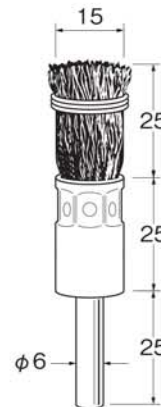

B7404



# 軸付玉型ブラシ

## Brushing points

球形刷



ファイバー樹脂に焼結した炭化ケイ素（SC）の砥粒玉を付けたものです。ファイバー樹脂は弾力性に富み凹凸型のワークにもよくなじみ研磨ムラが出にくいのが特徴です。粒度に合わせてバリ取り、錆取りにも最適です。

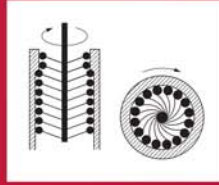

●最高使用回転数にご注意ください。

B  
ブラシ



最高使用回転数  
allowable speed  
最高使用转速



軸径  
Shank dia  
柄直径



ケース入数  
pcs / pac  
1盒数



粒度  
grain size  
粒度

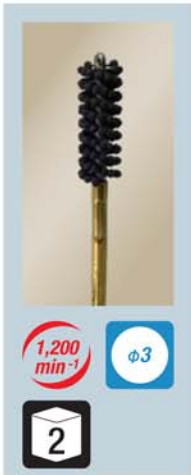

NEW

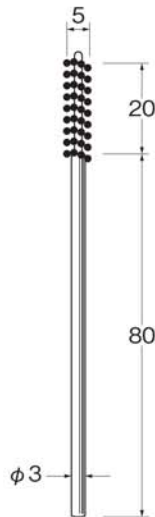

NEW

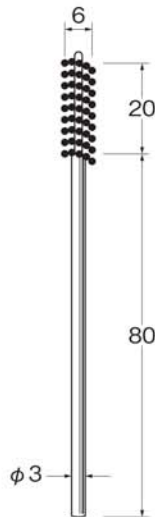

NEW

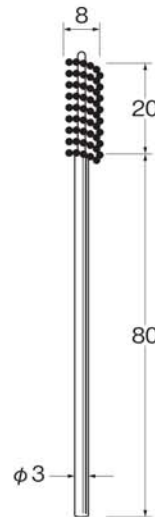

# 120	B7501	B7511	B7521
# 240	B7502	B7512	B7522
# 600	B7503	B7513	B7523

# スパイラルブラシ

## Internal brushes

磨料糸、钢丝圆刷



円筒内面・ネジ穴内面等のバリ取り・研磨・仕上げに最適です。  
研磨材入りナイロンはソフトなあたりでワークに傷を付けにくく、ステンレス線は頑固な研磨に適しています。



B  
ブラシ



最高使用回転数  
allowable speed  
最高使用转速



軸径  
Shank dia  
柄直径



ケース入数  
pcs / pac  
1盒数



粒度  
grain size  
粒度

他の毛材でも製作できます。

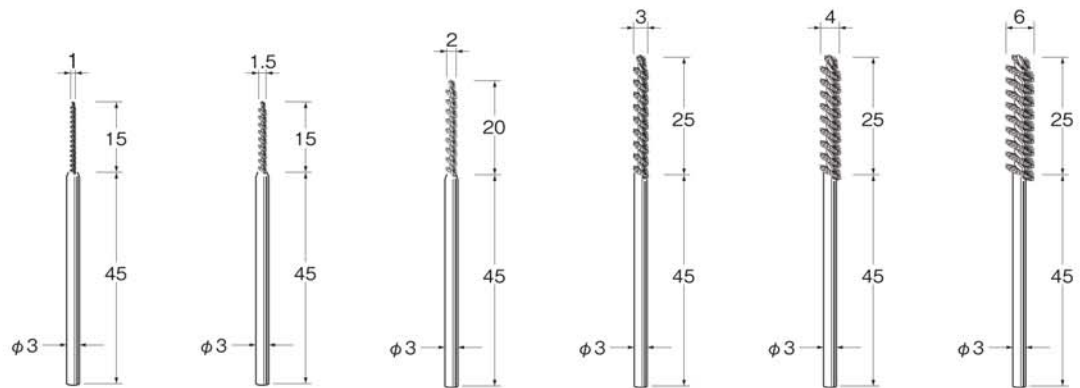

研磨材入りナイロン

B8300  
線径 φ0.3

B8310  
線径 φ0.3

B8320  
線径 φ0.3

B8330  
線径 φ0.3

B8340  
線径 φ0.3

B8360  
線径 φ0.3

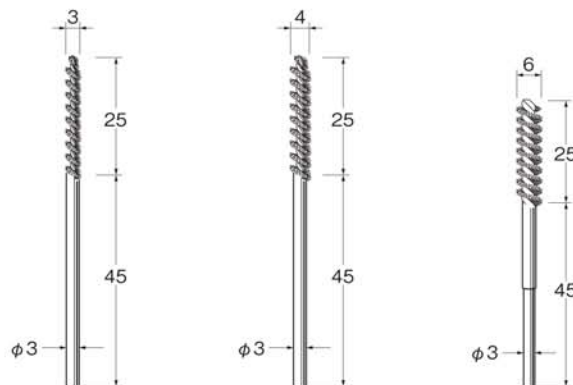

ステンレス線

B8430★  
線径 φ0.08

B8440★  
線径 φ0.08

B8460  
線径 φ0.08

★印の商品は在庫無くなり次第、終了とさせていただきます。

■安全のため突出し長さに注意し、最高使用回転数以下でご使用ください。 ■安全のため、保護メガネをご使用ください。

■寸法・仕様等を予告なく変更する事があります。

B  
ブラシ

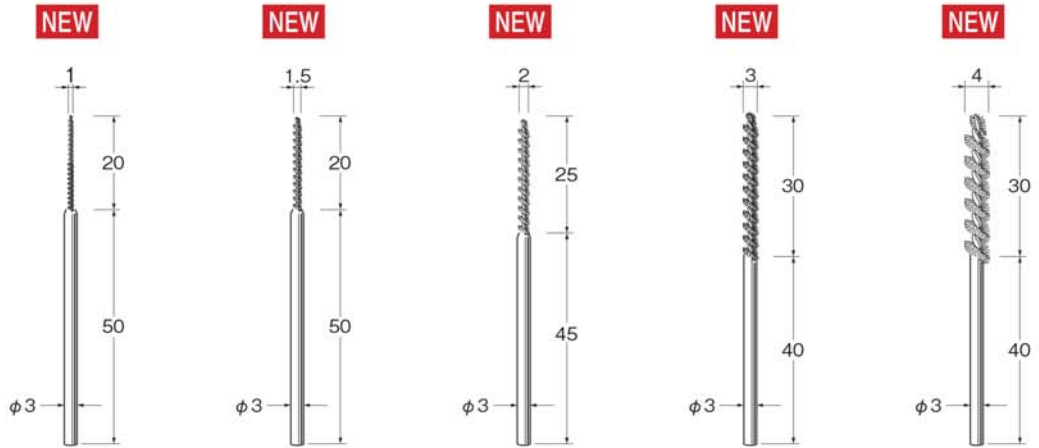

ステンレス線	B8500 線径 φ0.06	B8510 線径 φ0.06	B8520 線径 φ0.06	B8530 線径 φ0.08	B8540 線径 φ0.08
--------	-------------------	-------------------	-------------------	-------------------	-------------------

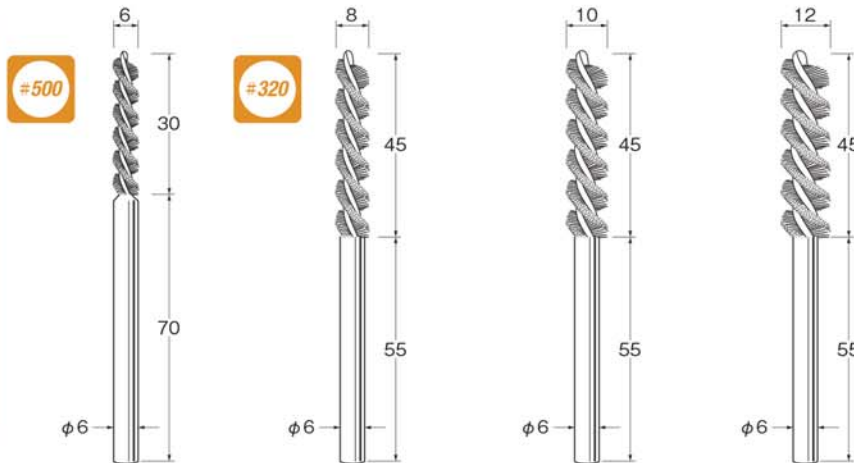

研磨材入りナイロン	B8606 線径 φ0.3	B8608 線径 φ0.55	B8610 線径 φ0.55	B8612 線径 φ0.55
-----------	------------------	-------------------	-------------------	-------------------

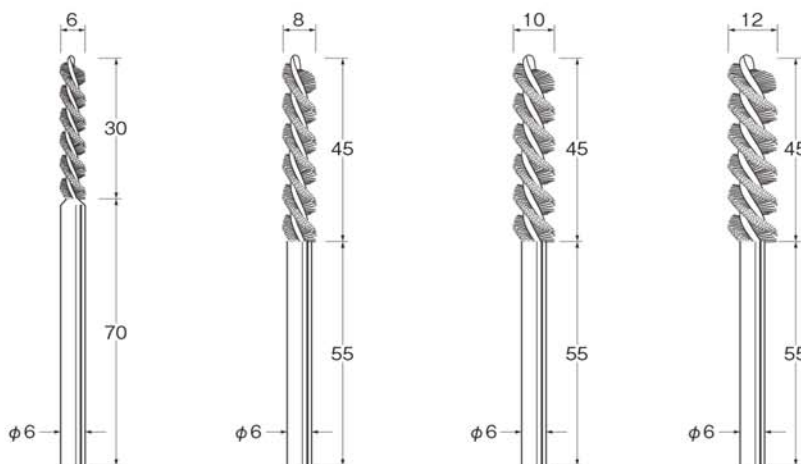

ステンレス線	B8706 線径 φ0.08	B8708 線径 φ0.1	B8710 線径 φ0.15	B8712 線径 φ0.15
--------	-------------------	------------------	-------------------	-------------------



# マイクロセラミックファイバーブラシ (エンド型)

## Micro Ceramic Fiber Brushes

纤维丝笔刷



毛材にセラミックファイバーを採用したブラシです。高い研削力があり、微細部・小径底面・溝部等のピンポイント狙いのバリ取りから仕上げに最適です。



B  
ブラシ



最高使用回転数  
allowable speed  
最高使用转速



軸径  
Shank dia  
柄直径



ケース入数  
pcs / pac  
1盒数



粒度  
grain size  
粒度



B9010

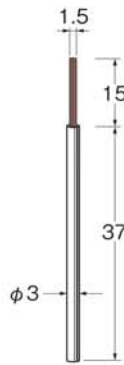

B9011



B9012

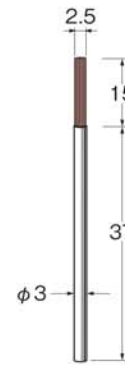

B9013

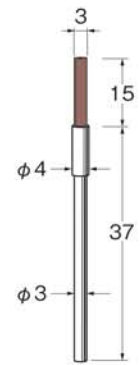

B9014

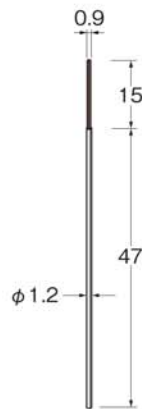

B9020

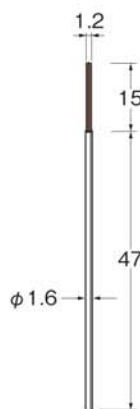

B9021

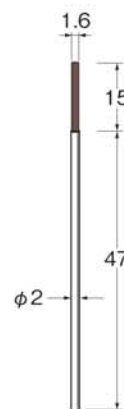

B9022



B9023

■安全のため突出し長さに注意し、最高使用回転数以下でご使用ください。 ■安全のため、保護メガネをご使用ください。  
■寸法・仕様等を予告なく変更する事があります。

# クリストンブリッスル (エンド型)

Cristone Bristle

纤维丝笔刷



毛材にクリストンマトリックスを採用したブラシです。クリストンマトリックスはアルミナ長繊維とエポキシ樹脂からなる複合材でこれまで困難であったより硬いワークのバリ取りや研磨に最適です。ピンポイント用は回転を与えてもブラシが広がらず、正にピンポイント用です。交差穴用は回転でブラシが広がり、交差穴などの側面のバリの除去が可能です。

B  
ブラシ



最高使用回転数  
allowable speed  
最高使用转速



軸径  
Shank dia  
柄直径



ケース入数  
pcs / pac  
1盒数



粒度  
grain size  
粒度

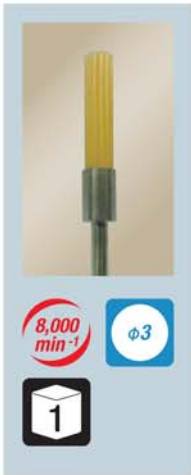

ピンポイント用

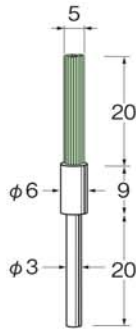

交差穴用

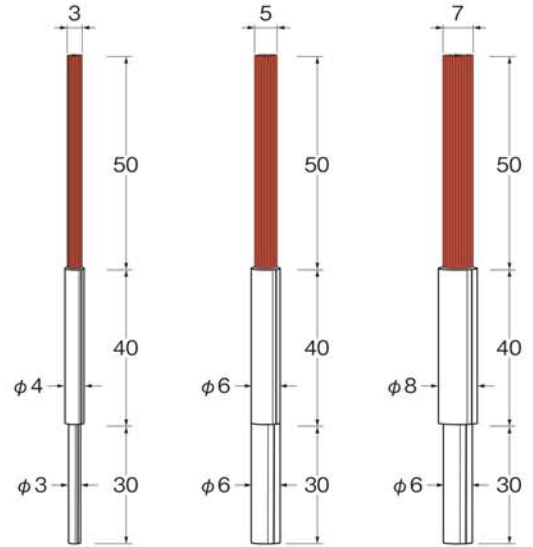

# 150	B9051
# 200	B9052
# 400	B9053
# 600	B9054
# 800	B9055
#1000	B9056
#1200	B9057

# 150	B9061	B9071	B9081
# 200	B9062	B9072	B9082
# 400	B9063	B9073	B9083
# 600	B9064	B9074	B9084
# 800	B9065	B9075	B9085
#1000	B9066	B9076	B9086
#1200	B9067	B9077	B9087
	φ3	φ6	φ6

## ▼ A アングル用工具セット | Set of angle tools 角度型研磨笔専用各種磨頭套装



### A0101 アングル専用工具セット

セット内容	34種1024点入	
セラミックアングル砥石	A1111～A1222	(各1本)
ソフトゴムバット	A3010・A3020・A3030	(各1本)
サンドペーパーディスク	A3012・A3014・A3016・ A3022・A3024・A3026・ A3032・A3034・A3036	(各100枚)
フェルトディスク	A4011・A4021・A4031	(各20枚)
研磨材入りフェルトディスク	A4211・A4231	(各20枚)
クッションディスク	A4823	(5枚)
ケース	TS-06	

## ▼ B ブラシセット | Set of brushing points 研磨刷套装

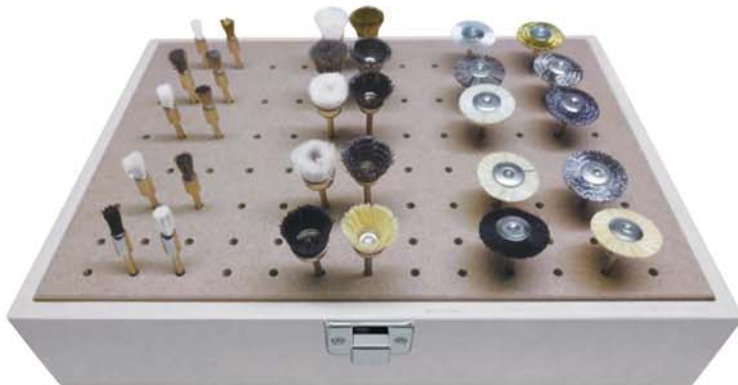

軸径  
Shank dia  
柄直径  
φ2.34

### B0011 軸付ブラシセット

セット内容	30本入	
軸付ホイール型	B1111～B1120	(各1本)
軸付カップ型	B3111～B3120	(各1本)
軸付エンド型	B4111～B4116	(各1本)
軸付エンド型	B4119	(2本)
軸付エンド型	B4120	(2本)
ケース	TS-03	



軸径  
Shank dia  
柄直径  
φ3

### B0021 バリ取り用軸付ブラシセット

セット内容	27本入	
軸付ホイール型φ20	B1318	(1本)
	B1319	(2本)
	B1320	(1本)
軸付ホイール型φ25	B1417～B1420	(各1本)
軸付ホイール型φ20ダブル	B1517～B1520	(各1本)
軸付カップ型	B3217～B3220	(各1本)
軸付エンド型	B4219・B4220	(各2本)
軸付ベベル型	B5117～B5120	(各1本)
スパイラルブラシ	B8430	(2本)
スパイラルブラシ	B8440	(1本)
ケース	TS-03	



軸径  
Shank dia  
柄直径  
φ3



### B0031 軸付ブラシセット

セット内容 54本入

軸付ホイール型	B1311～B1316	〈各1本〉
	B1318	〈1本〉
	B1319	〈2本〉
	B1320	〈1本〉
	B1411～B1420	〈各1本〉
	B1511～B1516	〈各1本〉
	B1518	〈1本〉
	B1519	〈2本〉
	B1520	〈1本〉
	軸付カップ型	B3211～B3220
軸付エンド型	B4211～B4216	〈各1本〉
軸付エンド型	B4219・B4220	〈2本〉
研磨材入りナイロン	B7322～B7341	〈各1本〉
ケース	TS-06	

軸径  
Shank dia  
柄直径  
φ3



### B0041 研磨用軸付ブラシセット

セット内容 39本入

軸付ホイール型φ20	B1311～B1316	
軸付ホイール型φ25	B1411～B1416	
軸付ホイール型φ20ダブル	B1511～B1516	
軸付カップ型	B3211～B3216	
軸付エンド型	B4211～B4216	
研磨材入りナイロン	B7322・B7326・ B7331・B7341	
軸付ベベル型	B7351	
スパイラルブラシ	B8320～B8360	〈各1本〉
ケース	TS-03	

## ▼ C スチールカッターセット | Set of steel cutters 彫木専用钨鋼銼刀套装

軸径  
Shank dia  
柄直径  
φ2.34

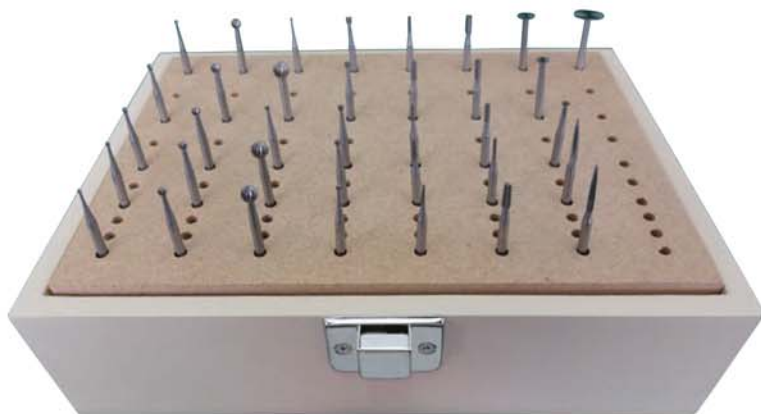

### C0011 スチールカッターセット

セット内容 36本入

■C1010	C1012	C1014	C1016	C1018
C1021	C1023	C1025	C1031	C1035
C1040	C1045	C1050	C1210	C1212
C1214	C1216	C1218	C1221	C1223
C1310	C1312	C1316	C1321	C1323
C1410	C1412	C1416	C1421	C1423
C1518	C1523	C1610	C1623	C1640
C1660				〈各1本〉
ケース	TS-02			

### A0011 金属用セラミックアングル砥石セット



セット内容 (6本入)

A1111・A1112・A1113・A1114・A1115・A1116

### A0012 金属用セラミックアングル砥石セット



セット内容 (8本入)

A1111・A1112・A1113・A1114・A1115・A1116・A1121・A1122

### A0021 非金属用セラミックアングル砥石セット



セット内容 (6本入)

A1211・A1212・A1213・A1214・A1215・A1216

### B0051 軸付ホイール型ブラシセット



セット内容 (5本入)

B1511・B1515・B1518・B1519・B1520

### B0052 軸付ベベル型ブラシセット



セット内容 (5本入)

B5117・B5118・B5119・B5120・B7351