



# 弾性砥石

## Elastic grinding points

弾性橡胶研磨头



記号	砥粒の材質	性質	用途
WA	アルミナ研削材	砥粒は硬くて靱性は低い、 すみやかに鋭い切刃を出す	合金鋼、工具鋼の精密研磨用
セラミック GC系	セラミック研削材		合金鋼、工具鋼、炭素鋼、ステンレス鋼、 一般鋼材の研磨用
シリコン GC系	シリコン研削材		硬質合金鋼、工具鋼、炭素鋼、ステンレ ス鋼、一般鋼材の研磨用
GC	緑色炭化けい素 研削材	硬度が高く、切れ刃が鋭くもろい	超硬合金、難削材、陶磁器、石材特殊 鋳鉄などの研削用
セラミック WA系	セラミック研削材		超硬合金、難削材、陶磁器、石材宝石、 硝子、鋳物、プラスチック、木材の研磨 用
シリコン WA系	シリコン研削材		金合金、銀合金、パラジウム合金、貴 金属合金の仕上げ仕上げ研磨用
C	黒色炭化けい素 研削材	硬度が高く、切れ刃が鋭い	非金属、非鉄金属、鋳鉄の精密研削、 石材、タイルなどの研磨用

記号	結合剤
R	ゴム

# 使用上のご注意

## ⚠ 警告

### 作業に合った適正な工具をお選び下さい。

使用するリューター性能、被作物の材質、被作物の形状、加工方法などを考慮した上で、作業に合った適正なリューター用先端工具を選択して下さい。

Good!

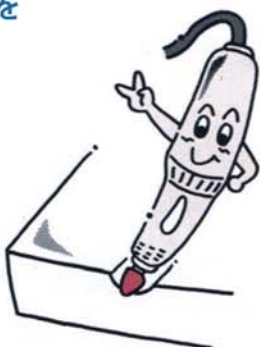

## ⚠ 警告

### ご使用前には必ず点検を行って下さい。

リューター用先端工具に割れ、曲がり、欠け、接着異常などが無いか、またリューター（グラインダー）に異常が無いことをお確かめ下さい。



## ⚠ 警告

### 工具にマッチしたリューター（グラインダー）をご使用下さい。

工具に合わないリューターで加工されますと、機械に無理がかかったり、作業能率が悪かったり、場合によっては折れ曲がったりして危険ですので適正なリューターをお選び下さい。必ずカタログの最高使用回転数以下のリューターを御利用下さい。

バッチリフィット!



## ⚠ 警告

### 工具の取付け（オーバーハングやチャッキング）にご注意下さい。

工具をリューター（グラインダー）に取付ける際に長く出して取付けますと、機械に無理がかかったり、工具が曲がったり、折れたりして危険です。出来るだけ短くしっかりと、取付けてください。

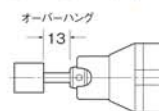

## ⚠ 注意

### 作業の安全のため、必ず保護眼鏡をご使用下さい。

切り屑や砥石が目に入るのを防ぐため、作業中は必ず保護眼鏡をご使用下さい。また作業場所を良く整理して、ウエス等が巻き込まないようにご注意ください。



## ⚠ 警告

### 無理な作業圧力は避けてください。

作業の時、無理な圧力をかけますと、工具が折れたり、曲がったりして危険な上、異常磨耗や目詰まりを起こし作業能率はかえって低下します。適正な圧力でご使用ください。



## ⚠ 警告

### 工具に合った適正な回転数でのご使用下さい。

使用するリューター性能、使用するリューター用先端工具、被作物の材質、加工条件などを考慮した上で、作業に合った適正な回転数でのご使用下さい。なおこのカタログ中には適正オーバーハング（13mm）での最高使用回転数が表示されています。最高使用回転数以上で使用しますと工具の破損など危険ですので定められた回転数以下でのご使用下さい。



## ⚠ 安全に関するご注意

弊社は製造物責任法（PL法）に基づき、製品および先端工具に、『取扱い説明書』または『安全上のご注意』書を同封しております。安全のレベルによって次の三段階に区分し表示しています。

- ⚠ 危険：人が死亡又は重傷を負う差し迫った危険の発生が想定される内容。
- ⚠ 警告：人が死亡又は重傷を負う可能性が想定される内容。
- ⚠ 注意：人が損傷を負う可能性及び物的損害のみの発生が想定される内容。

製品および先端工具などをお買い上げ戴きましたときは、ご使用前に、取扱い説明書または安全上の注意書を必ず熟読し、理解のうえ正しくお使いください。

# 軸付シリコンゴム砥石

## Silicone-rubberized polishing points

硅橡胶研磨头



- 特殊なシリコンフィラーを使用しているため研磨力、耐久性に優れています。
- 使い易い形状と寸法を選びましたので作業に合わせて各種リユーター電動工具でご使用下さい。
- 多種類の形状と寸法を揃えましたので用途に合わせてお選び下さい。



最高使用回転数  
allowable speed  
最高使用转速



軸径  
Shank dia  
柄直径



ケース入数  
pcs / pac  
1盒数



粒度  
grain size  
粒度

### 金合金・銀合金・パラジウム合金・貴金属合金の仕上げ用

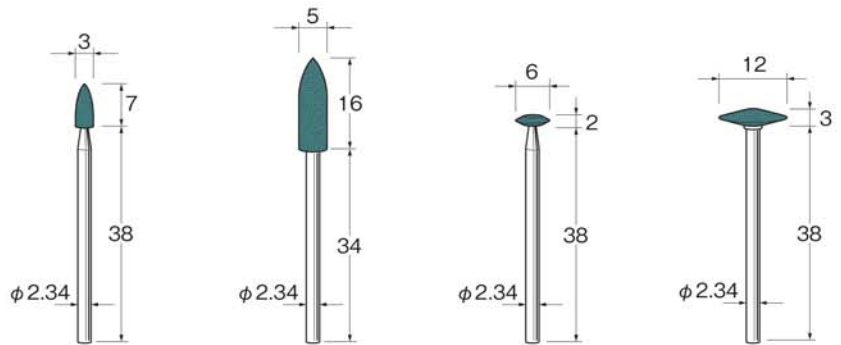

# 320	R1011	R1021	R1031	R1041
#2500	R1012	R1022	R1032	R1042

砥粒の材質 結合剤  
シリコン GC系 R

### 金合金・銀合金・パラジウム合金・貴金属合金の仕上げ用

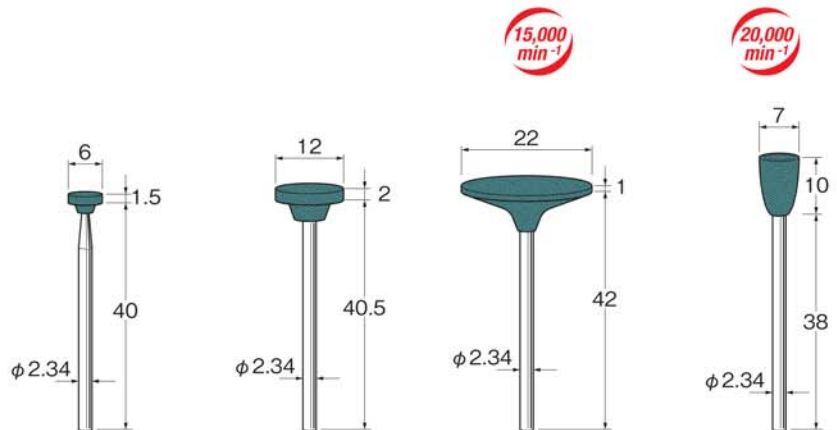

# 320	R1051	R1061	R1071	R1081
#2500	R1052	R1062	R1072	R1082

砥粒の材質 結合剤  
シリコン GC系 R

R  
弾性砥石



硬質合金鋼・工具鋼・炭素鋼・ステンレス鋼・  
一般鋼材の仕上げ用

15,000  
min<sup>-1</sup>

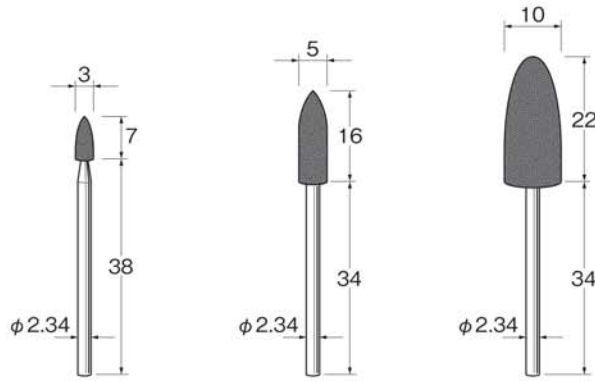

砥粒の材質 結合剤  
シリコン WA系 R

#180	R1111	R1121	R1131
#320	R1112	R1122	R1132



硬質合金鋼・工具鋼・炭素鋼・ステンレス鋼・一般鋼材の仕上げ用

15,000  
min<sup>-1</sup>

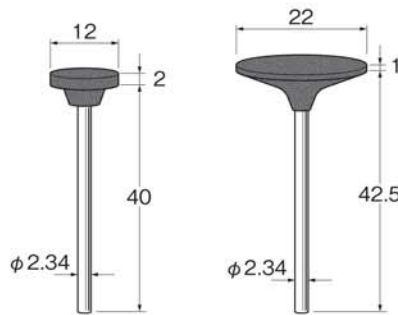

砥粒の材質 結合剤  
シリコン WA系 R

#180	R1141	R1161
#320	R1142	R1162



円筒ゴム砥石

非鉄金属・金合金・銀合金・  
パラジウム合金の仕上げ用  
ねじ込みマンドレールM2201を  
ご使用下さい。

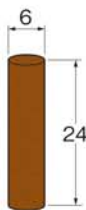

#320	R1181
------	-------

砥粒の材質 結合剤  
シリコン GC系 R

硬質合金鋼・工具鋼・炭素鋼・  
ステンレス鋼・一般鋼材の仕上げ用  
ねじ込みマンドレールM2201を  
ご使用下さい。

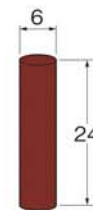

#320	R1192
------	-------

砥粒の材質 結合剤  
シリコン WA系 R

ねじ込みマンドレール

10,000  
min<sup>-1</sup>

φ2.34

10

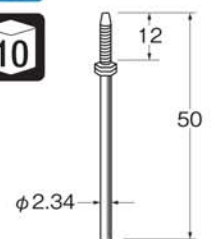

M2201

R  
弾性砥石

# 軸付セラミックゴム砥石

Ceramic-rubberized  
polishing points  
弾性海绵橡胶磨头



- 特殊なセラミックフィラーを使用しているため研削力、研磨力が優れています。
- 目づまりがなく、耐久性があり、大変経済的です。
- 多種類の形状と粒度を揃えましたので、用途に合わせてお選び下さい。

最高使用回転数  
allowable speed  
最高使用转速

軸径  
Shank dia  
柄直径

ケース入数  
pcs / pac  
1盒数

粒度  
grain size  
粒度



金属研磨用 合金工具鋼・工具鋼・炭素鋼・ステンレス鋼・一般鋼材の研磨用

30,000  
min<sup>-1</sup>

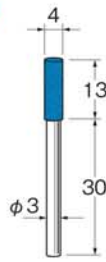

24,000  
min<sup>-1</sup>



20,000  
min<sup>-1</sup>

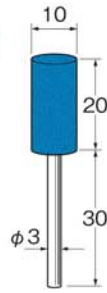

# 80	R2111	R2121	R2131	R2141
# 120	R2112	R2122	R2132	R2142
# 180	R2113	R2123	R2133	R2143
# 220	R2114	R2124	R2134	R2144
# 320	R2115	R2125	R2135	R2145
# 500	R2116	R2126	R2136	R2146
# 1000	R2117	R2127	R2137	R2147

R  
弾性砥石

砥粒の材質 結合剤  
セラミック WA系 R



15,000  
min<sup>-1</sup>

φ3

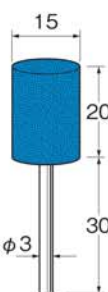

φ6



# 80	R2151	R2161	R2171	R2181
# 120	R2152	R2162	R2172	R2182
# 180	R2153	R2163	R2173	R2183
# 220	R2154	R2164	R2174	R2184
# 320	R2155	R2165	R2175	R2185
# 500	R2156	R2166	R2176	R2186
# 1000	R2157	R2167		

砥粒の材質 結合剤  
セラミック WA系 R

金属研磨用 合金工具鋼・工具鋼・炭素鋼・ステンレス鋼・一般鋼材の研磨用



NEW

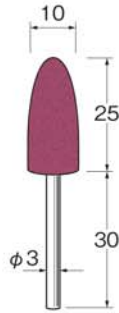

# 80	R2191
# 220	R2194
# 500	R2196

砥粒の材質 結合剤  
セラミック WA系 R

非金属研磨用 超硬合金・難削材・陶磁器・石材・宝石・ガラス・鋳物・プラスチック・木材の研磨用



30,000 min⁻¹

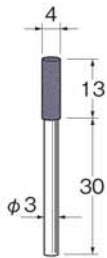

24,000 min⁻¹

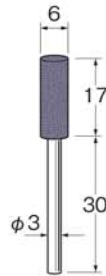

20,000 min⁻¹



# 80	R2211	R2221	R2231	R2241
# 120	R2212	R2222	R2232	R2242
# 180	R2213		R2233	R2243
# 220	R2214	R2224	R2234	R2244
# 320	R2215	R2225	R2235	R2245
# 500	R2216	R2226	R2236	R2246

砥粒の材質 結合剤  
セラミック GC系 R

R  
弾性砥石



φ3

10

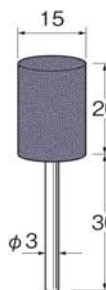

φ6

5



# 80	R2251	R2261	R2271	R2281
# 120	R2252	R2262	R2272	R2282
# 180	R2253		R2273	
# 220	R2254	R2264	R2274	R2284
# 320	R2255	R2265	R2275	R2285
# 500	R2256	R2266	R2276	R2286

砥粒の材質 結合剤  
セラミック GC系 R

■安全のため突出し長さに注意し、最高使用回転数以下でご使用ください。 ■安全のため、保護メガネをご使用ください。  
■寸法・仕様等を予告なく変更する事があります。

# 軸付セラミックゴム砥石 (金属研削用)

Ceramic-rubberized grinding points  
弾性海绵橡胶磨头



合金工具鋼・工具鋼・炭素鋼・ステンレス鋼・一般鋼材の研削用及び、バリ取りなどの加工用に適しています。



- 研削性に重点を置いたゴム砥石です。
- 目づまりが少なく、粉塵が飛散しなく弾性効果により滑らかな仕上げ面が得られます。



30,000 min<sup>-1</sup>

24,000 min<sup>-1</sup>

20,000 min<sup>-1</sup>

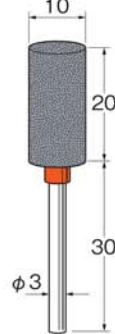
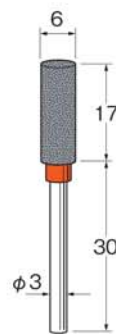
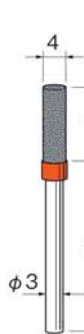

# 46 (リング無し)		NEW R2320	NEW R2330	NEW R2340
# 80 (赤リング)	R2311	R2321	R2331	R2341
# 120 (青リング)	R2312	R2322	R2332	R2342

R  
弾性砥石

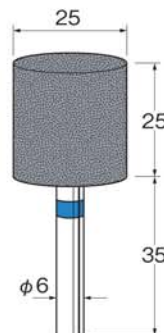
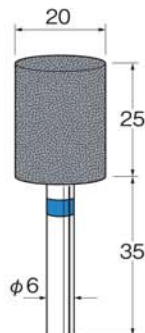

# 46 (リング無し)	NEW R2370	NEW R2380
# 80 (赤リング)	R2371	R2381
# 120 (青リング)	R2372	R2382

# 軸付グリーンカーボランダムゴム砥石

Green-carborundum-rubberized polishing points  
弾性海绵橡胶磨头



ガラス・陶磁器・石材・プラスチックなど非金属の研削、研磨に適しています。



- 特殊処理した砥粒により研削、研磨力に優れています。
- 目づまりが少なく、粉塵が飛散しなく弾性効果により滑らかな仕上げ面が得られます。



最高使用回転数  
allowable speed  
最高使用转速



軸径  
Shank dia  
柄直径



ケース入数  
pcs / pac  
1盒数



粒度  
grain size  
粒度



砥粒の材質 結合剤  
GC R

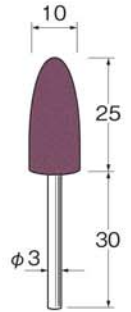
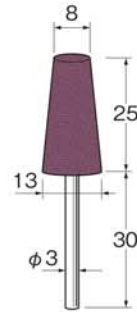
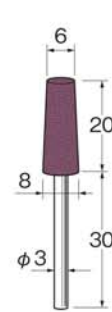
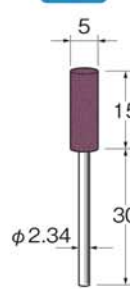

# 46	R3211	R3311	R3321	R3331	R3341
# 80	R3212	R3312	R3322	R3332	R3342
#220	R3213	R3313	R3323	R3333	R3343



砥粒の材質 結合剤  
GC R

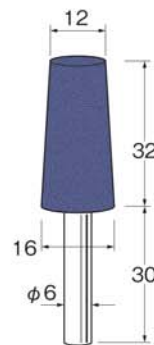
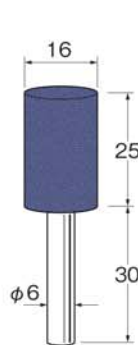

# 46	R3611	R3621
# 80	R3612	R3622
#220	R3613	R3623

R  
弾性砥石



# 軸付ラビン砥石 (一般用)

Rubber polishing points

芝麻弹性橡胶磨头



一般鋼材・ステンレス・焼入鋼の研削・研磨用に  
適しています。



- 弾性結合材により、ソフトな感触と騒音、ほこりが少ないのが特長です。
- 被加工物へのなじみが良く、目づまりを起こさず、目の揃った光沢のある仕上げ面が得られます。



最高使用回転数  
allowable speed  
最高使用转速



軸径  
Shank dia  
柄直径



ケース入数  
pcs / pac  
1盒数



粒度  
grain size  
粒度

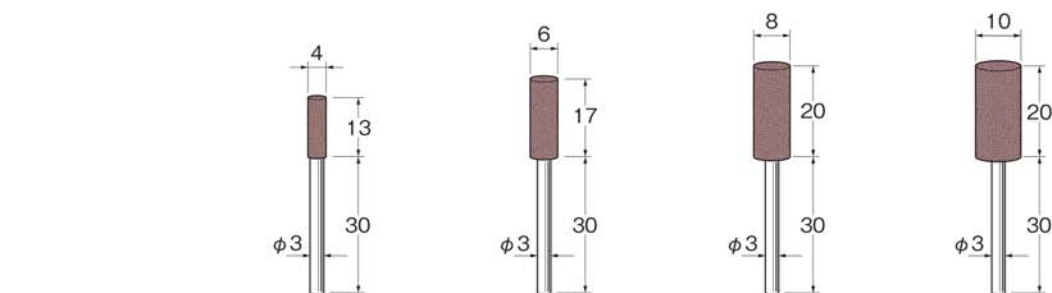

# 80	R4311	R4321	R4331	R4341
#120	R4312	R4322	R4332	R4342
#180	R4313	R4323	R4333	R4343
#220	R4314	R4324	R4334	R4344
#320	R4315	R4325	R4335	R4345

R  
弾性砥石

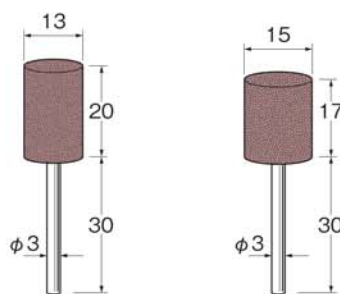

# 80	R4351	R4361
#120	R4352	R4362
#180	R4353	R4363
#220	R4354	R4364



30,000 min<sup>-1</sup>

φ3

10

砥粒の材質 結合剤  
WA R

#120

研削力に優れるラビンタイプと型もちの良いハードタイプがあります。

ラビンタイプ

ハードタイプ

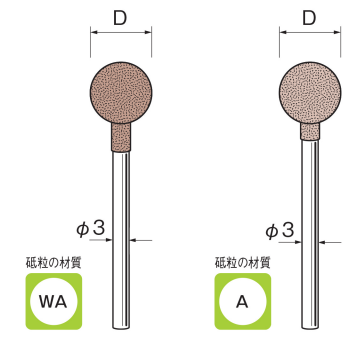
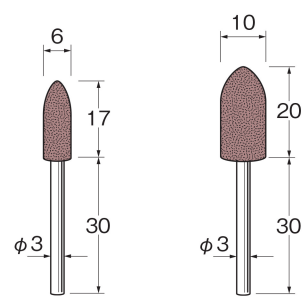

# 80	R4411	R4421
#120	R4412	R4422
#220	R4413	R4423

砥石径 D

φ6	R4506 (全長44)	R4556 (全長44)
φ8	R4508 (全長44)	R4558 (全長44)
φ10	R4510 (全長46)	R4560 (全長46)



20,000 min<sup>-1</sup>

φ6

5

砥粒の材質 結合剤  
WA R

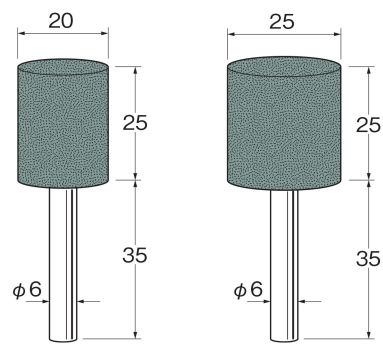

# 80	R4611	R4621
#120	R4612	R4622
#220	R4613	R4623

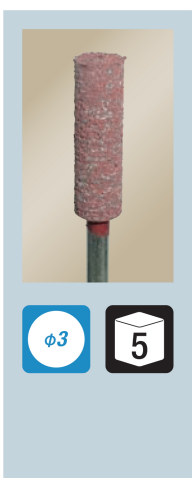

φ3

5

砥粒の材質 結合剤  
WA R

ロングシャンク

10,000 min<sup>-1</sup>

6,000 min<sup>-1</sup>

5,000 min<sup>-1</sup>

4,500 min<sup>-1</sup>

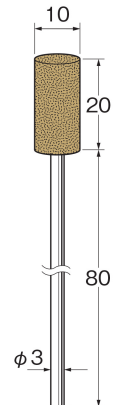
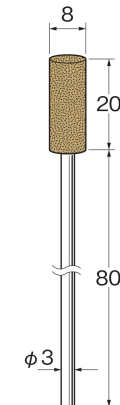
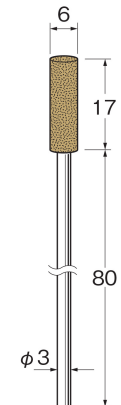
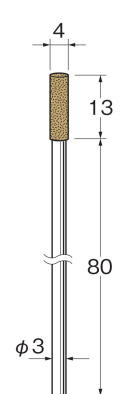

# 80	R4811	R4821	R4831	R4841
#180	R4812	R4822	R4832	R4842

R  
弾性砥石

■安全のため突出し長さに注意し、最高使用回転数以下でご使用ください。 ■安全のため、保護メガネをご使用ください。  
■寸法・仕様等を予告なく変更する事があります。

# ラビン砥石 (一般用) ネジ込み式ロングシャンク

Screw Rubber polishing points  
芝麻弹性橡胶磨头

ご好評いただいている軸付ラビン砥石の砥石部と軸部の取り換えが出来るタイプです。摩耗した砥石部は交換し、軸部は引き続き使用する事が出来ます。

ご使用上の  
注意

- 逆回転では使用しないで下さい。
- 砥石部は外周にゴム皮があります。使用前に必ずドレッシング (P275のX5701・X5702) をして取り除いて下さい。

最高使用回転数 min<sup>-1</sup>

軸長	砥石外径	
	φ4	φ6
60mm R4851	20,000	15,000
80mm R4852	10,000	8,000



最高使用回転数  
allowable speed  
最高使用转速



軸径  
Shank dia  
柄直径



ケース入数  
pcs / pac  
1盒数



粒度  
grain size  
粒度

## M1.7 ネジ付きシャンク

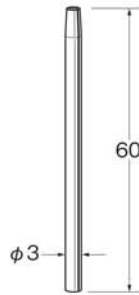

R4851



R4852

## ネジ込み式砥石

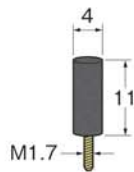

# 80	R4861
#120	R4862
#180	R4863
#220	R4864

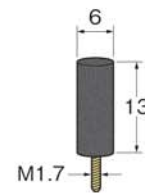

# 80	R4871
#120	R4872
#180	R4873
#220	R4874

# 軸付ハードラビン砥石 (金属研削用)

Rubber polishing points  
芝麻弹性橡胶磨头

ハードタイプのラビン砥石でバリへの食い込みが少なく、研削性に優れています。



最高使用回転数  
allowable speed  
最高使用转速



軸径  
Shank dia  
柄直径



ケース入数  
pcs / pac  
1盒数



粒度  
grain size  
粒度



砥粒の材質 結合剤

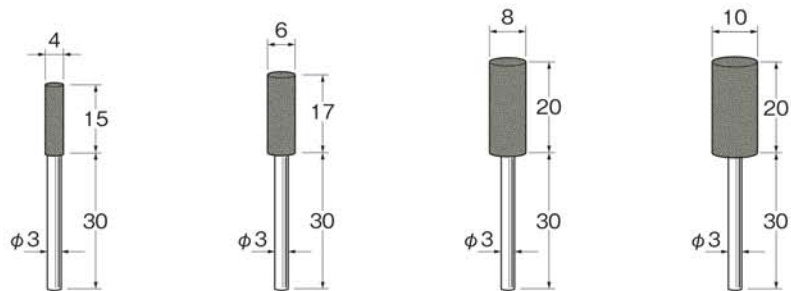

# 80	R4901	R4911	R4921	R4931
#120	R4902	R4912	R4922	R4932
#220	R4903	R4913	R4923	R4933

# 軸付ダイヤモンドラビン砥石 (金属研磨用)

Rubber polishing points  
芝麻弹性橡胶磨头

砥粒にダイヤモンドを使用しており、超硬合金や焼き入れ鋼の研磨に最適です。

R  
弹性砥石



砥粒の材質 結合剤

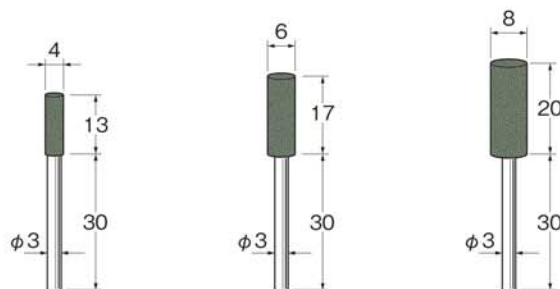

# 320	R4961	R4971	R4981
#1000	R4962	R4972	R4982
#3000	R4963	R4973	R4983

■安全のため突出し長さに注意し、最高使用回転数以下でご使用ください。 ■安全のため、保護メガネをご使用ください。  
■寸法・仕様等を予告なく変更する事があります。

# ホイール型ゴム砥石

## Rubber polishing wheels

弾性橡胶磨輪



- シリコン・セラミック・グリーンカーボン等の砥粒と特殊な弾性結合材により製作した高品質、高精度品を揃えました。
- 被加工材別に揃えましたので用途に合わせてお選び下さい。
- P.184のマンドレールをご使用下さい。



最高使用回転数  
allowable speed  
最高使用转速



軸径  
Shank dia  
柄直径



ケース入数  
pcs / pac  
1盒数



粒度  
grain size  
粒度



### ホイール型シリコンゴム砥石

硬質合金鋼・工具鋼・炭素鋼・ステンレス鋼・一般鋼材などの仕上げ研磨用

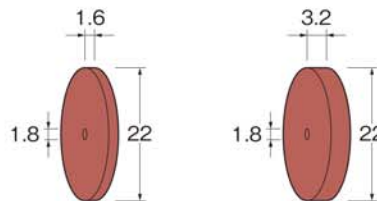

#180	R5111	R5121
#320	R5112	R5122

### ホイール型シリコンゴム砥石

非鉄金属・金合金・銀合金など貴金属の仕上げ研磨用

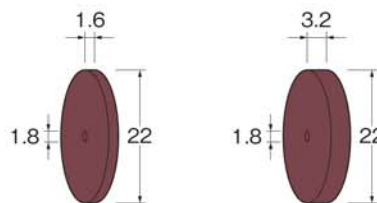

# 80		R5221
# 320	R5211	R5222
#2500		R5223

R  
弾性砥石



### ホイール型セラミックゴム砥石

硬質合金鋼・工具鋼・炭素鋼・ステンレス鋼・一般鋼材などの研磨用

12,000 min<sup>-1</sup>

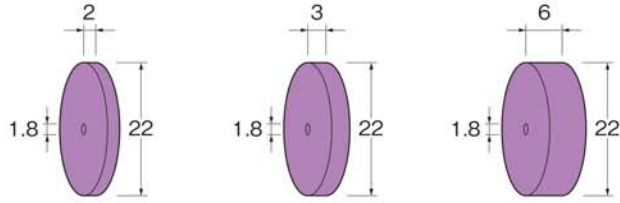

15,000 min<sup>-1</sup> 10

砥粒の材質 結合剤  
セラミック WA系 R

#60	R5311	R5321	R5331
#120	R5312	R5322	R5332
#220	R5313	R5323	R5333
#320	R5314	R5324	R5334



### ホイール型カーボランダムゴム砥石

ガラス・陶磁器・石材・プラスチック・鋳物・超硬合金などの研磨用

15,000 min<sup>-1</sup>

12,000 min<sup>-1</sup>

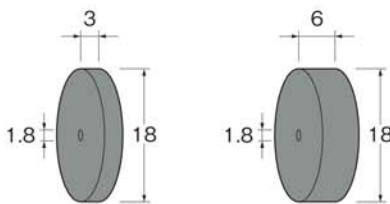

10

砥粒の材質 結合剤  
C R

#120	R5421	R5422
------	-------	-------

R  
弾性砥石

### マンドレール

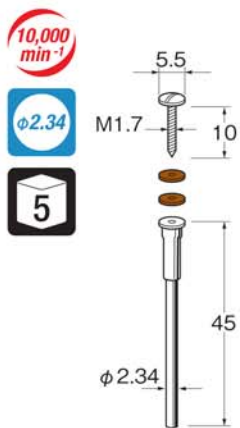

M1201

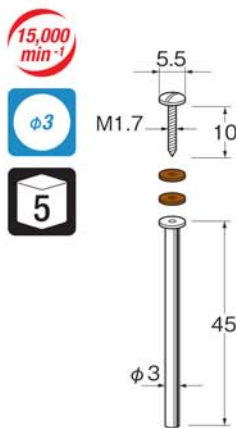

M1301

■安全のため突出し長さに注意し、最高使用回転数以下でご使用ください。 ■安全のため、保護メガネをご使用ください。  
■寸法・仕様等を予告なく変更する事があります。

# 軸付弾性砥石 (PVA砥石)

Elastic polishing points

PVA 海绵磨头



ステンレス・アルミ・銅・真鍮・チタン・その他の合金・木材・硝子・石材・合成樹脂の研磨に適しています。



- 結合材の弾性効果により砥粒切込みが均一化され、研磨面に特に深いキズを付けることなく均一かつ美しい仕上げ面が得られます。
- 結合材に弾性があるため加工物によくなじみます。
- 発熱・目づまりを生じ易い軟質難削材の研磨に最適です。



最高使用回転数  
allowable speed  
最高使用转速



軸径  
Shank dia  
柄直径



ケース入数  
pcs / pac  
1 盒数



粒度  
grain size  
粒度



30,000  
min<sup>-1</sup>

φ3

10

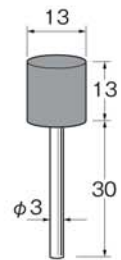
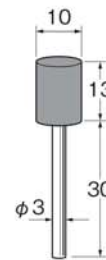
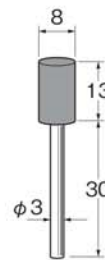
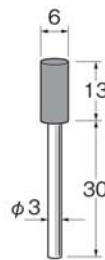

# 80	R7311	R7321	R7331	R7341
#120	R7312	R7322	R7332	R7342
#220	R7313	R7323	R7333	R7343

砥粒の材質 結合剤  
C 樹脂

R  
弾性砥石



25,000  
min<sup>-1</sup>

φ6

5

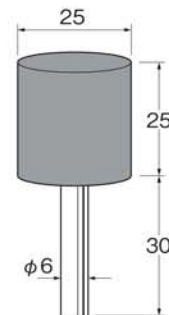
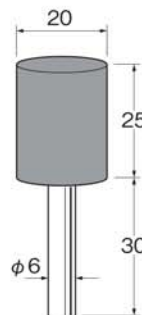
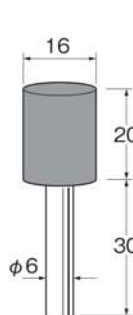

# 80	R7611	R7621	R7631
#120	R7612	R7622	R7632
#220	R7613	R7623	R7633

砥粒の材質 結合剤  
C 樹脂

# 軸付弾性砥石 (UB砥石)

## Elastic polishing points

UB 弾性海绵磨头



非鉄金属・特殊鋼の研削と研磨、一般鋼材のスケール取り及び仕上げ研磨、木材・合成樹脂の仕上げ研磨に適しています。



- 繊維の中に砥粒を含み込んだ特殊な弾性砥石で研削力と目づまりをなくし耐久性の優れた砥石です。
- 結合材の弾性効果により加工物の形状によくなじみます。



最高使用回転数  
allowable speed  
最高使用转速



軸径  
Shank dia  
柄直径



ケース入数  
pcs / pac  
1盒数



粒度  
grain size  
粒度



30,000  
min<sup>-1</sup>

φ3

10

砥粒の材質 結合剤

C

樹脂

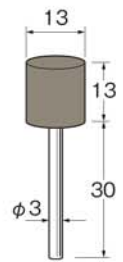
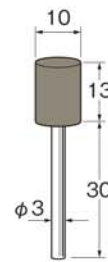
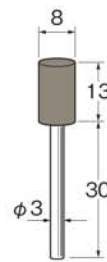
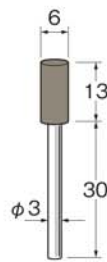

# 90	R8311	R8321	R8331	R8341
#220	R8312	R8322	R8332	R8342
#600	R8313	R8323	R8333	R8343
#800	R8314	R8324	R8334	R8344



25,000  
min<sup>-1</sup>

φ6

5

砥粒の材質 結合剤

C

樹脂

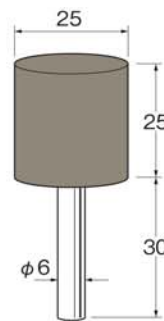
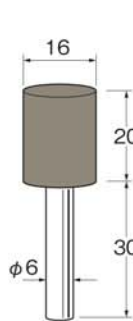

# 90	R8611	R8631
#220	R8612	R8632
#600		R8633
#800		R8634

R  
弾性砥石

■安全のため突出し長さに注意し、最高使用回転数以下でご使用ください。 ■安全のため、保護メガネをご使用ください。  
■寸法・仕様等を予告なく変更する事があります。



▼ Q ソニック用工具セット | Set of ultrasonic tools 超音波研磨機専用磨頭套装

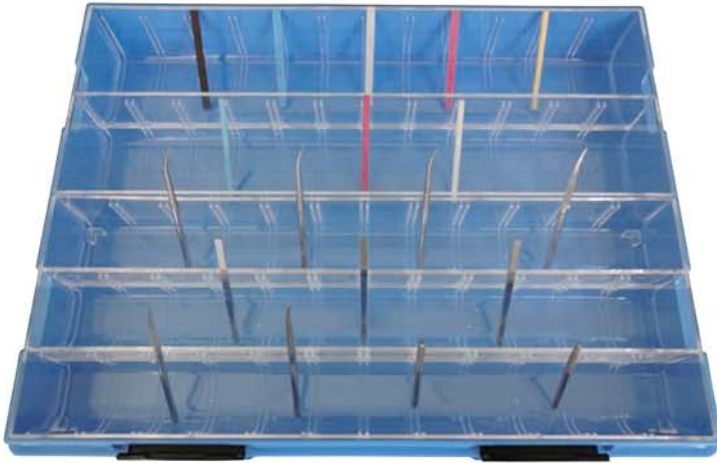

**Q0021** ソニック用工具セット

セット内容		19本入
電着ダイヤモンド砥石	D3230・D3330	
電着ダイヤモンドヤスリ	Q2171・Q2172・Q2173・ Q2191・Q2192・Q2193・ Q2201・Q2202・Q2203	
セラミックスティック砥石	Q4111・Q4112・Q4113・ Q4114・Q4301・Q4302・ Q4303・Q4304	(各1本)
ケース	TS-06	

リ  
ユ  
ー  
タ  
ー  
工  
具  
セ  
ツ  
ト

▼ R 弾性砥石セット | Set of rubber polishing points 弾性橡胶研磨頭套装



軸径  
Shank dia  
柄直径  
φ2.34

**R0011** 軸付シリコンゴム砥石セット

セット内容					58本入
■R1011	R1012	R1021	R1022	R1031	
R1032	R1041	R1042	R1051	R1052	
R1061	R1062	R1071	R1072	R1081	
R1082	R1111	R1112	R1121	R1122	
R1131	R1132	R1141	R1142	R1161	
R1162	R1192				(各2本)
R1181					(1本)
■M2201					(3本)
ケース	TS-03				



軸径  
Shank dia  
柄直径  
φ3

**R0031** 軸付セラミックゴム砥石セット  
(金属用)

セット内容		72本入
■R2111 ~ R2116	R2121 ~ R2126	
R2131 ~ R2136	R2141 ~ R2146	
R2151 ~ R2156	R2161 ~ R2166	(各2本)
ケース	TS-03	

■安全のため突出し長さに注意し、最高使用回転数以下でご使用ください。 ■安全のため、保護メガネをご使用ください。  
■寸法・仕様等を予告なく変更する事があります。

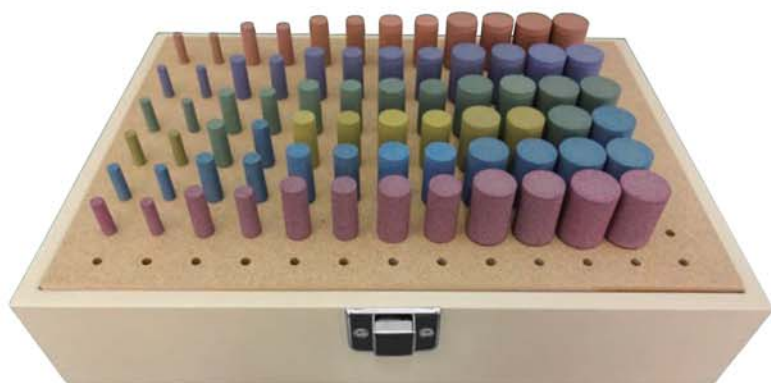

軸径  
Shank dia  
柄直径  
φ3

## R0032 軸付セラミックゴム砥石セット (非金属用)

セット内容 72本入

■R2211 ~ R2216	R2221	R2225	R2226	
R2231 ~ R2236	R2241 ~ R2246			
R2251 ~ R2256	R2261	R2265	R2266	〈各2本〉
R2222 R2224	R2262	R2264		〈各3本〉
ケース	TS-03			



軸径  
Shank dia  
柄直径  
φ2.34

軸径  
Shank dia  
柄直径  
φ3

## R0051 軸付弾性砥石セット〈各種金属用〉

セット内容 62本入

■R1111	R1112	R1121	R1122	R1131
R1132	R1141	R1142	R2111	R2113
R2114	R2121	R2123	R2124	R2131
R2133	R2134	R2141	R2143	R2144
R2151	R2153	R2154	R4311	R4312
R4314	R4321	R4322	R4324	R4331
R4332	R4334	R4341	R4342	R4344
R4351	R4352	R4354	R7311 ~ R7313	
R7321 ~ R7323		R7331 ~ R7333		
R7341 ~ R7343		R8312 ~ R8314		
R8322 ~ R8324		R8332 ~ R8334		
R8342 ~ R8344				
ケース	TS-03			〈各1本〉

## ▼ S サンダーセット | Set of sanders 弾性海绵磨头套装



## S0011 サンダーセット

セット内容 122本入

フラップサンダー	S1112・S1132・ S1312・S1332	〈各3本〉
スポンジサンダー	S2001・S2003・ S2101・S2103	〈各3本〉
ドラムサンダー	S3082・S3084・ S3122・S3124	〈各10本〉
ラバーホルダー	S3308・S3312	〈各2本〉
ラバーホルダー	S4205・S4210	〈各2本〉
キャップサンダー	S4211・S4213・ S4231・S4233	〈各10本〉
ロールサンダー	S5311・S5313	〈各5本〉
ケース	TS-06	

## K0071 軽合金用超硬カッターセット



φ3 軸径  
Shank dia  
柄直径

セット内容 (5本入)

K7311・K7321・K7331・K7341・K7351

## K0090 超硬カッターセット

- 金属、非金属の研削やバリ取りに最適です。
- 10種類の形状を揃えましたので用途に合わせてお使いください。

φ3 軸径  
Shank dia  
柄直径



全長: 38.5mm  
10本入

## K0093

- ラウンドタイプで10種類の形状を揃えましたので用途に合わせてお使いください。

φ2.34 軸径  
Shank dia  
柄直径



全長: 44mm  
10本入

## K0094

- コーンタイプで10種類の形状を揃えましたので用途に合わせてお使いください。

φ2.34 軸径  
Shank dia  
柄直径



全長: 44mm  
10本入

## R0061 軸付弾性砥石セット〈PVA砥石〉



φ3 軸径  
Shank dia  
柄直径

セット内容 (各2本入)

R7331・R7332・R7333

## S0090 ソフトロールサンダーセット

- 各種金属研磨用の手巻きのペーパーです。
- 8,000回転以下でお使いください。

φ3 軸径  
Shank dia  
柄直径



6本入

● S5360    ● S5363    ● S5364  
● S5366    ● S5368    ● S5362

# アングル用工具

## Angle tools (ceramic-rubberized polishing points)

角度型研磨筆専用橡胶磨头工具

A  
アングル用工具



### 研磨用

- 特殊結合体及び弾性体内の砥粒により研削と同時に研磨が出来ます。
- 粉塵、騒音、振動が少なく衛生的で快適な作業が出来ます。

### 研削用

- 研削性に重点を置いたセラミック砥粒入りアングル砥石で目づまりが少なく弾性効果により滑らかな仕上面が得られます。



最高使用回転数  
allowable speed  
最高使用转速



軸径  
Shank dia  
柄直径



ケース入数  
pcs / pac  
1盒数



粒度  
grain size  
粒度

### セラミックアングル砥石 (セラアングル)

研磨用 (金属用)

合金鋼、工具鋼、合金工具鋼、炭素鋼、ステンレス鋼、真ちゅう、貴金属、アルミニウム

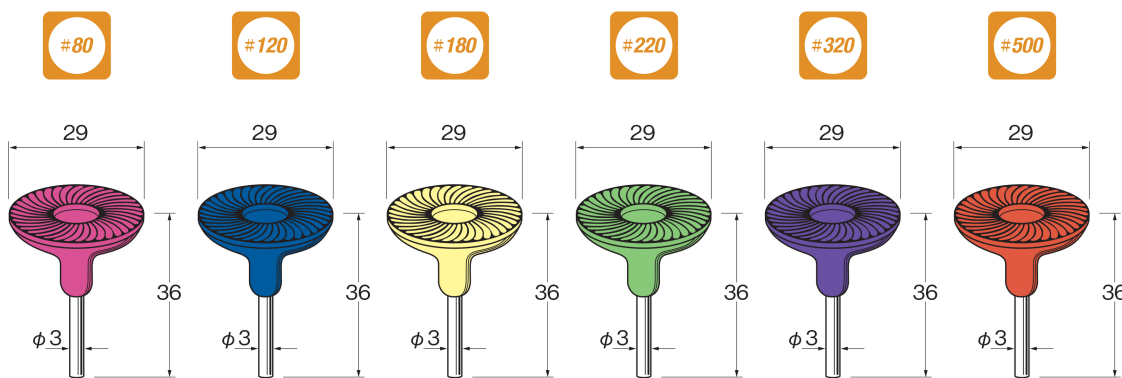
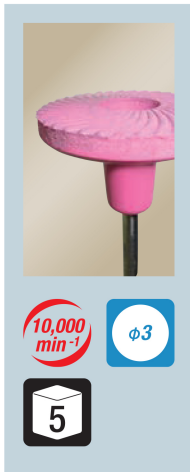

A1111

A1112

A1113

A1114

A1115

A1116

砥粒の材質 結合剤  
セラミック WA系 R

研磨用 (非金属用)

陶磁器、ガラス、宝石、石材、木材、プラスチック

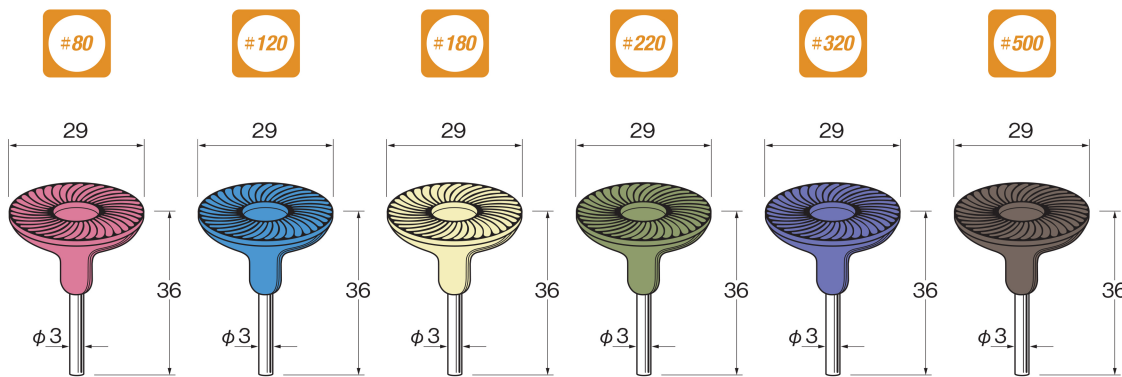
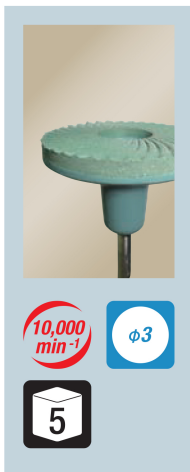

A1211

A1212

A1213

A1214

A1215

A1216

砥粒の材質 結合剤  
セラミック GC系 R



研削用 (金属用)

合金工具鋼、炭素鋼、ステンレス鋼、真ちゅう、貴金属、アルミニウム

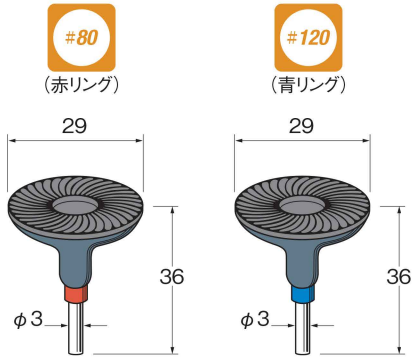

A1121

A1122

砥粒の材質 結合剤  
セラミック  
WA系 R



研削用 (非金属用)

陶磁器、ガラス、宝石、石材、木材、プラスチック

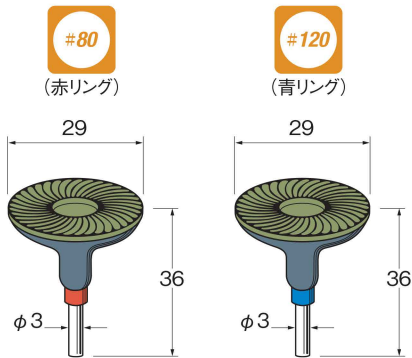

A1221★

A1222★

砥粒の材質 結合剤  
セラミック  
GC系 R

★印の商品は在庫無くなり次第、終了とさせていただきます。

■安全のため突出し長さに注意し、最高使用回転数以下でご使用ください。 ■安全のため、保護メガネをご使用ください。  
■寸法・仕様等を予告なく変更する事があります。

チップホルダー (小)

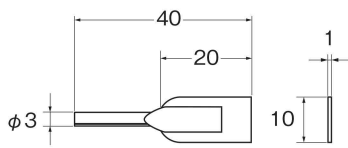

P4001

フリーチップホルダー

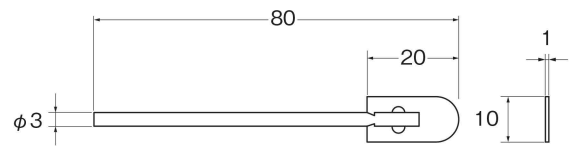

P4003

チップホルダー (大)

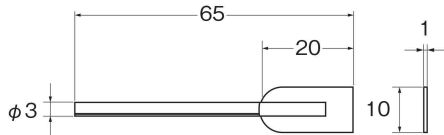

P4002

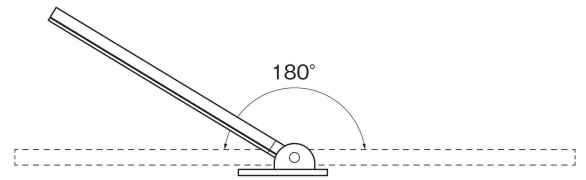

フェルトチップ (裏面接着剤付)

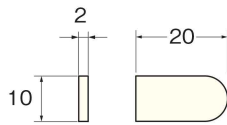

P4101

サンドペーパーチップ (耐水ペーパー裏面接着剤付)

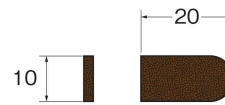

#180	P4211
#240	P4212
#280	P4213
#320	P4214
#400	P4215

#600	P4216
#800	P4217
#1000	P4218
#1200	P4219

ゴム砥石チップ

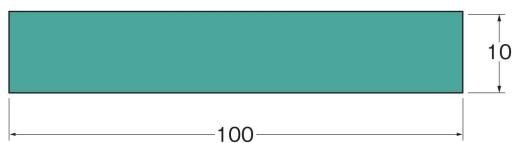

厚み 3mm

#120	P5001
#220	P5002
#320	P5003

ラップ棒

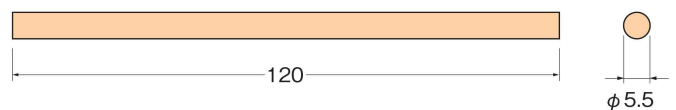

P6001

# ゴム砥石研磨シート

Rubber polishing sheets

橡胶研磨片



各種金属製品の研削研磨に適しています。



- ゴム砥石をシート状にしました。
- 鋏、カッターナイフ等で自由に裁断できます。
- ローラーに巻きつける事で部品の研磨にもご利用いただけます。



最高使用回転数  
allowable speed  
最高使用转速



軸径  
Shank dia  
柄直径



ケース入数  
pcs / pac  
1 盒数



粒度  
grain size  
粒度



砥粒の材質 結合剤

セラミック  
WA系

R

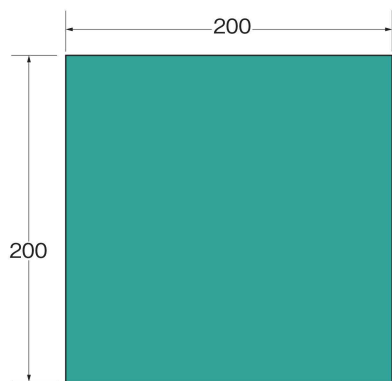

厚さ3mm

#120〈淡青〉	X5601
#220〈淡緑〉	X5602
#320〈淡藍〉	X5603

X

手作業用工具

# ドレッサー

Dresser  
磨石

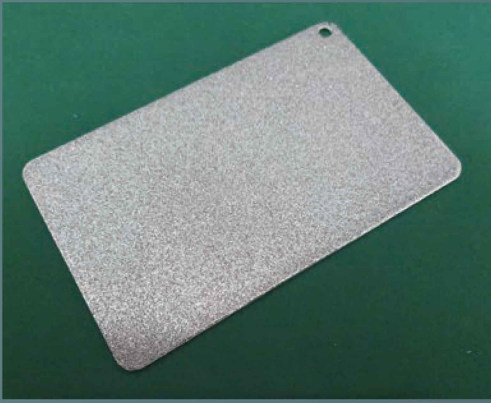

各種砥石の目立てから成形まで  
幅広い用途にご使用いただけます。



## 電着ダイヤモンド

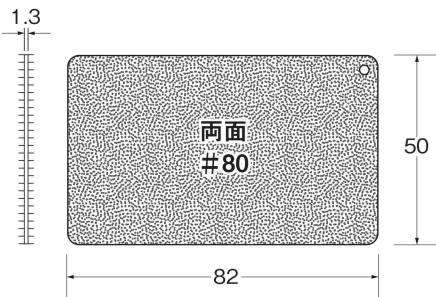

X5701

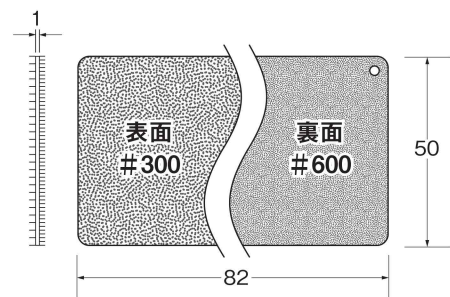

X5702

## 電着ダイヤモンド

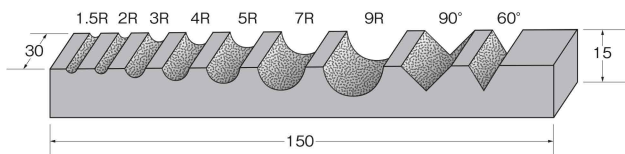

X5703

## ドレッシング砥石

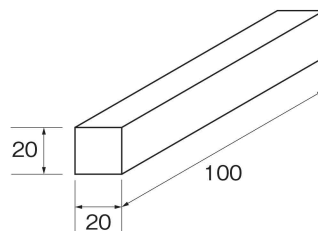

砥粒の材質



X5704  
CBN用

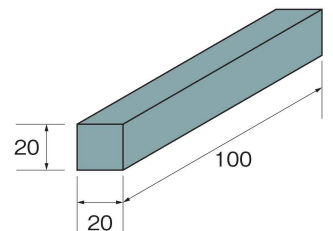

砥粒の材質



X5705  
ダイヤモンド用

X  
手作業用工具

■安全のため突出し長さに注意し、最高使用回転数以下でご使用ください。 ■安全のため、保護メガネをご使用ください。  
■寸法・仕様等を予告なく変更する事があります。